

N-573 S

Alkuperäisen asennus- ja käyttöohjeen käännös

WN 933002-41-6-50 02-2024

novoferm

FI Copyright ja vastuunrajoitus

© 2024 TORMATIC®

Tämän asiakirjan osittainenkin kopiointi ja luovuttaminen eteenpäin sekä sen kaupallinen hyödyntäminen elektronisessa tai mekaanisessa muodossa, mukaan lukien valokopio ja tallennus, edellyttävät käyttötarkoituksesta riippumatta TORMATIC®ilta saatua kirjallista lupaa. Oikeus teknisiin muutoksiin pidätetään – Poikkeamat mahdollisia – Toimituksen sisältö riippuu tuotekokoonpanosta.

Sisällysluettelo

1	Yleistä	4
1.1	Sisältö ja kohderyhmä	4
1.1.1	Kuvien käyttö.....	4
1.2	Piktogrammit ja huomiosanat	4
1.3	Vaarasymbolit.....	5
1.4	Muut huomio- ja tietosymbolit.....	5
2	Turvallisuus.....	6
2.1	Käyttötarkoituksen mukainen käyttö	7
2.2	Ennakoitava väärinkäyttö	7
2.3	Henkilöstön pätevyys.....	8
2.4	Tuotteesta mahdollisesti aiheutuvat vaarat	9
3	Tuotteen kuvaus	10
3.1	Tuotteen yleiskuva.....	10
3.2	Tekniset tiedot	12
4	Kokoonpano ja asennus	13
4.1	Asennuksen valmistelu	13
4.2	Autotallinoven avaajan asentaminen.....	14
4.3	Muiden komponenttien (lisävaruste) sähköliitännät.....	15
4.3.1	Yleiskuva liitântäkaaviosta	16
4.3.2	Pulssianturi ja ulkoiset suojalaitteet	18
4.4	TTZ – autotallinovie murtosuojausta koskeva määräys	18
5	Avaajan ohjelmointi.....	18
5.1	Valmistelut	18
5.2	Perusohjelmointi	19
5.3	Käsilähtettimen ohjelmointi.....	20
5.3.1	Valikko 1: Käynnistystoiminto käsilähtettimellä	20
5.3.2	Valikko 2: Valaistustoiminto käsilähtettimellä.....	20
5.3.3	Valikko L: Tuuletustoiminto käsilähtettimellä.....	21
5.3.4	Valikko P: Osittainen avaaminen -toiminto käsilähtettimellä	22
5.3.5	Valikko n: AUKI-toiminto käsilähtettimellä.....	22
5.3.6	Valikko u: KIINNI-toiminto käsilähtettimellä.....	23
5.3.7	Kaikkien avaajaan ohjelmoitujen käsilähtettimien poistaminen.....	23
5.4	Valikko 3 + valikko 4: pääteasentojen säätäminen.....	24
5.5	Voimansäädön koeajo	25
5.6	Voimanrajoituksen tarkistaminen.....	26

5.7	Erityisasetukset	27
5.7.1	Erityisasetukset-valikon avaaminen	27
5.7.2	Valikko 5 + valikko 6: Avauksen ja sulkemisen voimanrajoitus / Voimansäädön opetusajon poistaminen	27
5.7.3	Valikko 7: valaistusaikojen säätäminen.....	28
5.7.4	Valikko 8: Ovityypin asetus	29
5.7.5	Valikko 9: muiden käyttötapojen asetukset.....	30
5.7.6	Valikko A: Aukipitoaika.....	31
5.7.7	Valikko C: Ennakkovaroitusaika.....	32
5.7.8	Valikko H: SEIS-A-asetukset (käyntiovikosketin).....	32
5.8	Muut erityisasetukset.....	33
5.8.1	Muut erityisasetukset -valikon avaaminen	33
5.8.2	Valikko U: 24 V:n lähtö.....	33
5.8.3	Valikko d: 230 V:n lähtö	34
5.8.4	Valikko F: Radiotoiminen sulkureuna.....	34
5.9	Tehdasasetusten palauttaminen	35
5.10	Syklilaskuri.....	35
6	Ensimmäinen käyttöönotto	35
7	Käyttö	36
7.1	Käyttöä koskevat turvallisuusohjeet	36
7.2	Autotallinoven avaaminen ja sulkeminen (normaalikäytössä).....	36
7.3	Autotallinoven avaaminen ja sulkeminen käsin	37
7.4	Autotallinoven ajaminen kohdistetusti AUKI- tai KIINNI-asentoon (muut käyttötavat).....	38
7.4.1	Autotallinoven ajaminen AUKI-asentoon.....	38
7.4.2	Autotallinoven ajaminen KIINNI-asentoon	38
7.5	Radiomoduulin määrittäminen.....	39
8	Viat ja häiriöt	40
8.1	Vianmäärittäminen.....	40
8.2	Diagnoosinäyttö.....	41
9	Huolto/tarkastus	43
9.1	Huoltoa/tarkastusta koskevia ohjeita	43
9.2	Voimanrajoituksen valvonta kuukausittain.....	43
9.3	Tarkastuslistat	44
9.3.1	Käyttöönottopöytäkirja.....	44
9.3.2	Ovijärjestelmän tarkastuslista	45
9.3.3	Todistus ovijärjestelmän tarkastuksesta ja huollosta	46

10 Puhdistus/hoito.....	47
11 Purkaminen/hävittäminen	47
11.1 Purkaminen	47
11.2 Hävittäminen.....	48
12 Takuuehdot	48
13 Vaatimustenmukaisuus- ja liittämisvakuutus	49
13.1 EY-konedirektiivin 2006/42/EY mukainen liittämisvakuutus	49
13.2 Direktiivin 2014/53/EU mukainen vaatimustenmukaisuusvakuutus	49

1 Yleistä

1.1 Sisältö ja kohderyhmä

Tässä asennus- ja käyttöohjeessa kuvataan N-573 S -moduulisarjan autotallinoven avaja (josta seuraavassa käytetään nimitystä ”tuote”). Asennus- ja käyttöohje on suunnattu sekä teknisen alan ammattihenkilöille, joiden tehtäviin kuuluvat asennus- ja huoltotyöt, että tuotteen loppukäyttäjille.

Tässä asennus- ja käyttöohjeessa kuvataan vain ohjaus käsilähtimellä. Muut ohjauslaitteet toimivat vastaavalla tavalla.

1.1.1 Kuvien käyttö

Tämän asennus- ja käyttöoppaan kuvien tarkoituksena on helpottaa asioiden ja menettelytapojen ymmärtämistä. Kuvien esitykset ovat esimerkkejä ja voivat vähäisessä määrin poiketa tuotteen todellisesta ulkonäöstä.

1.2 Piktogrammit ja huomiosanat

Tärkeät tiedot on merkitty tässä asennus- ja käyttöohjeessa seuraavilla pictogrammeilla.



VAARA

VAARA

...viittaa vaaraan, josta on seurauksena kuolema tai vakava vamma, jos tilannetta ei estetä.



VAROITUS

VAROITUS

...viittaa vaaraan, josta voi olla seurauksena kuolema tai vakava vamma, jos tilannetta ei estetä.



VARO

VARO

...viittaa vaaraan, josta voi olla seurauksena lievä tai keskivakava vamma, jos tilannetta ei estetä.

1.3 Vaarasymbolit



Vaara!

Tämä merkki viittaa välittömään hengen- ja terveysvaaraan, josta voi olla seurauksena hengenvaarallisia vammoja tai kuolema.



Vaarallinen jännite!

Tämä symboli viittaa sähköjännitteestä johtuvaan hengen- ja terveysvaaraan järjestelmää käytettäessä.



Raajojen puristumisvaara

Tämä symboli viittaa vaarallisiin tilanteisiin, joissa on olemassa raajojen puristumisvaara.



Koko kehon puristumisvaara!

Tämä symboli viittaa vaarallisiin tilanteisiin, joissa on olemassa koko kehon puristumisvaara.

1.4 Muut huomio- ja tietosymbolit

OHJE

OHJE

...viittaa tärkeisiin tietoihin (esim. esinevahinkoihin), mutta ei vaaratilanteisiin.



Info!

Tällä symbolilla merkityt ohjeet helpottavat tehtävien suorittamista turvallisesti ja nopeasti.



Noudata ohjetta

Tämä symboli osoittaa, että asennus- ja käyttöohjetta on noudatettava.



Tämä symboli osoittaa, että autotallinoven avaaja on suunniteltu syklimäärälle kolme kertaa tunnissa.

1

Viittaa vastaavan asennusvaiheen kuviin A3-asennusohjelehdessä sekä Yleiskuva liitântäkaaviosta -lukuun.

2 Turvallisuus

Seuraavia turvallisuusohjeita on aina noudatettava:

VAROITUS

Turvallisuus- ja muiden ohjeiden laiminlyönnistä aiheutuva loukkaantumisvaara!

Turvallisuus- ja muiden ohjeiden laiminlyönti voi johtaa sähköiskuun, tulipalon syttymiseen ja/tai vakaviin loukkaantumisiin.

- Noudattamalla tässä asennus- ja käyttöoppaassa annettuja turvallisuus- ja muita ohjeita voidaan välttää henkilö- ja esinevahingot tuotteella ja sen yhteydessä työskenneltäessä.
- Lue kaikki turvallisuus- ja muut ohjeet ja noudata niitä.

- Kaikkia autotallinoven avaajaa koskevien asiakirjojen määräyksiä ja ohjeita (asennus, käyttö, huolto jne.) on noudatettava.
- Huomioi kaikki tämän käyttöohjeen sisältämät ohjeet laitteen käyttämiseksi sen käyttötarkoitusta vastaavalla tavalla.
- Säilytä kaikki turvallisuus- ja muut ohjeet myöhempää tarvetta varten.
- Asennuksen saavat suorittaa vain pätevät teknisen alan ammattihenkilöt.
- Huomioi kaikki sovellettavat kansalliset määräykset.
- Tuotteeseen saa tehdä muutoksia vain valmistajan myöntämällä nimenomaisella luvalla.
- Käytä ainoastaan valmistajan alkuperäisvaraosia. Väärät tai vialliset varaosat voivat aiheuttaa vaurioita, toimintahäiriöitä tai tuotteen rikkoutumisen.
- Yli 8-vuotiaat lapset ja henkilöt, joiden fyysiset, sensoriset tai henkiset kyvyt ovat puutteellisia tai joilta puuttuu kokemusta ja/tai tietoa, voivat käyttää tuotetta, kun heidän toimintaansa valvotaan tai heitä on opastettu laitteen turvalliseen käyttöön ja he ovat ymmärtäneet laitteen käytöstä aiheutuvat vaarat.
- Lapset eivät saa leikkiä laitteella. Lapset eivät saa puhdistaa tai huoltaa laitetta ilman valvontaa.
- Jos tässä käyttöohjeessa annettuja turvallisuus- ja muita ohjeita sekä käyttöalueella voimassa olevia tapaturmantorjuntamääräyksiä ja yleisiä turvallisuusmääräyksiä ei noudateta, kaikki valmistajaan tai tämän valtuutettuun edustajaan kohdistuvat vastuu- ja vahingonkorvausvaatimukset raukeavat.

2.1 Käyttötarkoituksen mukainen käyttö

Tuote on tarkoitettu ainoastaan vastapainolla tai jousella tasapainotettujen autotallinovien avaamiseen ja sulkemiseen. Käyttö ovissa, joissa ei ole vastapainon tai jousen avulla toimivaa tasapainotusmekanismia, on kielletty.

Tuote on yhteensopiva vain Novoferm-tuotteiden kanssa.

Tuotteeseen saa tehdä muutoksia vain valmistajan myöntämällä nimenomaisella luvalla.

Tuote on tarkoitettu vain yksityiskäyttöön.

2.2 Ennakoitava väärinkäyttö

Muu kuin Käyttötarkoituksen mukainen käyttö -luvussa kuvattu käyttö katsotaan kohtuudella ennakoitaviksi olevaksi väärinkäytöksi, ja siihen kuuluvat mm.:

- käyttö liukuovirakenteiden käyttölaitteena
- käyttö ovissa, joissa ei ole vastapainolla tai jousella toimivaa tasapainotusmekanismia.

Valmistaja ei vastaa esine- ja/tai henkilövahingoista, jotka johtuvat kohtuudella ennakoitavista olevasta väärinkäytöstä tai asennus- ja käyttöoppaan tietojen laiminlyönnistä.

2.3 Henkilöstön pätevyys

Tuotetta saavat käyttää vain henkilöt, jotka ovat tutustuneet tähän asennus- ja käyttöohjeeseen ja jotka tuntevat tuotteen käyttöön liittyvät vaarat. Yksittäiset tehtävät edellyttävät henkilöiltä erilaisia pätevyksiä, jotka on lueteltu seuraavassa taulukossa.

Tehtävät	Käyttöhenkilö	Ammattihenkilöt ^a , joilla on alan koulutus, esim. teollisuusmekaanikko	Sähköalan ammattihenkilö ^b
Pystytys, asennus ja käyttöönotto		X	X
Sähköasennus			X
Käyttö	X		
Puhdistus	X		
Huolto	X	X	X
Työt sähkölaitteiston yhteydessä (häiriönpoisto, korjaus ja purkaminen)			X
Työt mekaniikan yhteydessä (häiriönpoisto ja korjaus)		X	
Hävittäminen	X	X	X

a. Ammattihenkilöksi katsotaan henkilö, joka ammattikoulutuksensa, -tuntemuksensa ja -kokemuksensa sekä asiaankuuluvien määräysten tuntemuksensa perusteella pystyy arvioimaan hänelle määrätyt työt ja tunnistamaan mahdolliset vaarat.

b. Alan koulutuksen saaneiden sähköalan ammattihenkilöiden on pystyttävä lukemaan ja ymmärtämään sähkökytkentäkaavioita, ottamaan käyttöön, huoltamaan ja pitämään kunnossa sähkökoneita, johdottamaan kytkentä- ja ohjauskaappeja, takaamaan sähköisten komponenttien toimintakelpoisuus ja tunnistamaan sähköisten ja elektronisten järjestelmien käyttöön liittyvät mahdolliset vaarat.

2.4 Tuotteesta mahdollisesti aiheutuvat vaarat

Tuotteelle on tehty riskinarviointi. Siihen perustuva rakenne ja tuotteen malli vastaavat alan viimeisintä kehitystä.

Tuote on turvallinen käyttötarkoitusta vastaavasti käytettynä. Olemassa on kuitenkin jäännösriski.

VAARA



Sähköjännitteen aiheuttama vaara

Jännitteisten osien koskettamisesta aiheutuva kuolemaan johtava sähköisku. Kun teet töitä sähkölaitteiston yhteydessä, noudata seuraavia turvallisuusohjeita:

1. Kytke irti sähköverkosta
2. Estä uudelleenkäynnistäminen
3. Varmista jännitteettömyys

Töitä sähkölaitteistojen parissa saavat suorittaa vain sähköalan ammattilaiset tai tähän opastetut henkilöt sähköalan ammattilaisen johdolla ja valvonnassa sähkötekniikan sääntöjä ja määräyksiä noudattaen.

VAROITUS



Oven aiheuttama iskujen ja puristumisen vaara!

Voimansäädön opetusajossa avaajalle opetetaan oven avaamisen ja sulkemisen aikainen normaali mekaaninen vastus.

Voimanrajoitus ei ole käytössä opetustapahtuman aikana.

Oven liike ei pysähdy esteeseen!

- Pidä riittävä etäisyys autotallinoveen sen koko kulkureitillä!
- Keskeytä tapahtuma vain vaaratilanteessa.

VAROITUS

Optisen säteilyn aiheuttama vaara!

Näkökyky voi rajoittua voimakkaasti lyhyeksi aikaa, jos LED-valoon katsotaan suoraan. Se voi aiheuttaa vakavia vammoja.

Älä katso suoraan LED-valoon.

3 Tuotteen kuvaus

3.1 Tuotteen yleiskuva

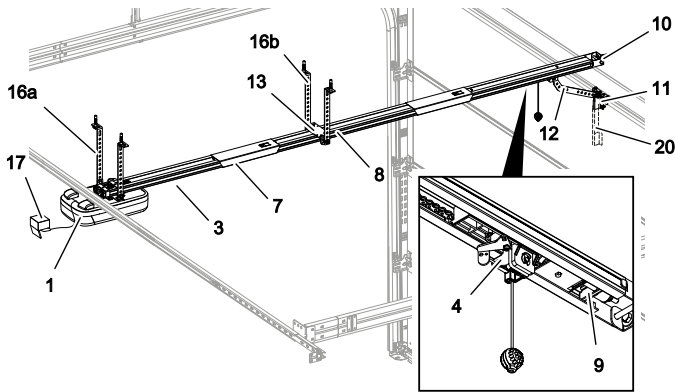

Kuva 1: Yleiskuva tuotteesta – koottuna

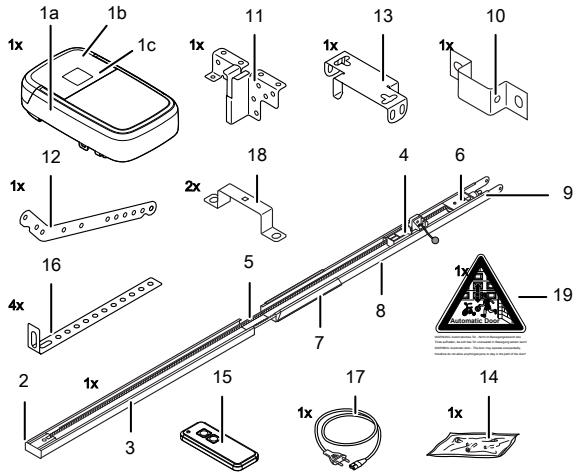

Kuva 2: Yleiskuva tuotteesta – yksittäiset osat

- | | |
|--|------------------------------------|
| 1a. Avaajan pää | 11. Ovikiinnike |
| 1b. Käyttöluukku | 12. Työntövarsi |
| 1c. Tyypikilpi | 13. Keskituki |
| 2. Käyttöpyörä* | 14. Ruuvipussi |
| 3. Liukukisko (malliesimerkki), avaajan puoli* | 15. Käsilähetin (mallikohtainen)* |
| 4. Liukuvaunu* | 16a. Avaajan pään kattokiinnitys |
| 5. Hammashihna tai ketju* | 16b. Kiskon kattokiinnitys |
| 6. Ohjausrulla* | 17. Verkkojohto (mallikohtainen)* |
| 7. Liukukiskojen yhdistäjä (malliesimerkki)* | 18. Kiinnityssanka |
| 8. Liukukisko (malliesimerkki), oven puoli* | 19. Varoitustarra |
| 9. Säätökara* | 20. Teleskooppivarsi nosto-oville* |
| 10. Seinäkiinnike | *vaihtoehtoinen |

Avaajan käyttöluukku ei ole esiasennettu toimitettaessa. Toimituksen sisältö riippuu omasta tuotekokoonpanostasi.

3.2 Tekniset tiedot

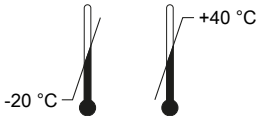
Yleistä		
Ohjausyksikkö:	N-573 S	
Käyttötapa:	Pulssikäyttö, kauko-ohjattu	
Oven enimmäiskoko:	18 m ²	
Oven enimmäispaino:	200 kg	
Nimelliskuormitus:	240 N	
Enimmäiskuormitus:	800 N	
Sähkö tiedot		
Mitoitusjännite:	230 V~ (vaihtovirta)	
Taajuus:	50 Hz	
Suojausluokka:	I Ⓢ (suojamaadoitus)	
Tehonotto valmiustilassa:	0,5 W	
Tehonotto enimmäiskäytössä:	250 W	
Enimmäisaika valmiustilaan:	240 sekuntia	
24 V:n lähtö (DC):	12 W	
230 V:n lähtö (AC):	Enint. 500 W	
LED-valo:	7 W	
Sykliit		
Syklien enimmäismäärä tunnissa:	3	
Syklien enimmäismäärä päivässä:	10	
Syklien enimmäismäärä yhteensä:	25000	
Ympäristö		
Kotelointiluokka:	IP20, vain kuiviin tiloihin	
Äänenvoimakkuus:	< 70 dB(A)	
Lämpötila-alue:		
Turvallisuus direktiivin EN 13849-1 mukaisesti		
Tulo SEIS-A:	Luokka 2 / PL = C	
Tulo SEIS-B:	Luokka 2 / PL = C	
Radiomoduuli varusteiden mukaan		
TRX-433	f = 433,92 MHz, P _{erp} < 10 mW, RX Cat. = 1.5	Tuetut protokollat: AES/Keeloq
TRX-868	f = 868,3 MHz, P _{erp} < 25 mW, RX Cat. = 1.5	
E43-M8	f = 433,92 MHz, RX Cat. = 1.5	
Valmistaja		
Yritys:	Novoform tormatic GmbH	
Osoite:	Eisenhüttenweg 6 44145 Dortmund Saksa	

4 Kokoonpano ja asennus

4.1 Asennuksen valmistelu

VARO



Törmäyksen ja kaatumisen aiheuttama vaara!

Ovi voi osua henkilöihin tai aiheuttaa kaatumisia.

- Varmista, ettei ovi ulotu yleisille jalkakäytävälle tai kaduille.

VARO



Puristumisvaara!

Autotallinoven lukitusmekanismien aiheuttama puristumisen ja leikkautumisen vaara.

- Kun autotallinovi muutetaan ensimmäistä kertaa automaattikäyttöiseksi, käytössä olevat lukitusmekanismit on purettava ennen asennusta.

OHJE

Tarkista, että toimitukseen kuuluvat ruuvit ja pidikkeet ovat sopivia asennuspaikan rakenteelliset edellytykset huomioon ottaen.

- Verkkoon liittämistä varten asennuspaikalla on oltava valmiina pistorasia. Toimitukseen kuuluvan verkkojohdon pituus on n. 1,2 m.
- Tarkista oven vakaus. Kiristä tarvittaessa oven ruuvit ja mutterit.
- Tarkista, että ovi liikkuu moitteettomasti. Voitele akselit ja laakerit. Myös jousen esijännitys on tarkistettava ja korjattava tarvittaessa.
- Irrota ovesta olevat lukitukset (salpalevy ja salpa).
- Autotalleissa, joissa ei ole toista sisäänkäyntiä, on hätäirtikytkentälaitte (lisävaruste) pakollinen.
- Jos ovesta on käyntiovi, on asennettava käyntiovikosketin.

4.2 Autotallinoven avaajan asentaminen

Noudata A3-asennusohjelehdien kuvia.

1. Liukukiskon asettaminen paikalleen

Taita liukukisko (3 ja 8) kokonaan auki. Työnnä liukukiskojen yhdistäjä (7) liitosreunan päälle keskelle. Kiristä tarvittaessa ketjua tai hammashihnaa (kuva 1).

2. Kiinnityssangan asentaminen

Asenna avaajan pää (1) kiinnityssangan (18) avulla liukukiskoon (3, kuva 2).

3. Keskituen asentaminen

Asenna keskituki (13) liukukiskoon (kuva 3).

4. Ovikiinnikkeen asentaminen

Asenna ovikiinnike (11) autotallinoveen (kuva 4).

5. Seinäkiinnikkeen asentaminen

Mittaa vapaa korkeus autotallinovea avattaessa ja suljettaessa (h). Lisää oven korkeimpaan pisteeseen 25 mm ja asenna seinäkiinnike kohdan yläpuolelle (10, kuva 5).

6. Liukukiskon ja kattokiinnitysten asentaminen

Asenna liukukisko (3 ja 8) seinäkiinnikkeeseen (10, kuva 6a). Asenna kattokiinnitykset (16) keskitukeen (13) ja avaajan päähän (1, kuva 6c ja kuva 6d). Asenna kattokiinnitykset (16) sen jälkeen kattoon.

7. Työntövarren asentaminen

Asenna työntövarsi (12) liukuvaunun (4) ja ovikiinnikkeen (11, kuva 7) väliin.

8. Antennin asentaminen

Ota antenni pidikkeestä ja vie se läpiviennin kautta ulos. Lävistä läpivienti tarvittaessa ensin soveltuvalla välineellä (esim. terävällä lyijykynällä) (kuva 8).

9. Käyttöluukun asentaminen

Aseta käyttöluukku (1b) avaajan pään aukon päälle ja paina käyttöluukku kummaltakin sivulta, kunnes se lukittuu paikalleen (kuva 9).

10. Varoitustarra

Kiinnitä varoitustarra (19) autotallinoven sisäpuolelle hyvin näkyvään paikkaan (kuva 10).



VAROITUS: Automaattiovi – oleskelu oven liikealueella on kielletty, koska ovi voi liikkua odottamatta.

WARNING: Automatic door - Never in the way of persons or objects
Diese Warnung ist ein Hinweis für Personen in der Nähe des Tores
WARNING: Automatic door - The door may operate unexpectedly
therefore do not allow anyone/anything to stay in the path of the door!

11. Ohjelmointi

Käännä avaajan pään käyttöluukku (1b) alas ohjelmointia varten (kuva **11**).



Vetonarun nuppi saa riippua enintään 1,80 m lattiasta, jotta se on saavutettavissa.

4.3 Muiden komponenttien (lisävaruste) sähköliitännät

Avaa tarvittaessa käyttöluukku (1b) päästäksesi käsiksi avaajan pään (1a) liittimiin.

 **VAARA**



Sähköjännitteen aiheuttama vaara!

Jännitteisten osien koskettamisesta aiheutuva kuolemaan johtava sähköisku.

Ennen avaajan yhteydessä suoritettavia töitä verkkopistoke on ehdottomasti irrotettava pistorasiasta!

4.3.1 Yleiskuva liitântäkaaviosta

1

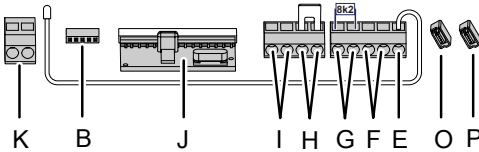

2

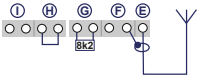

3

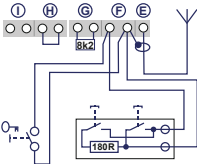

4

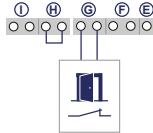

5

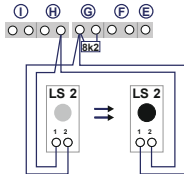

6

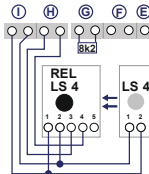

7

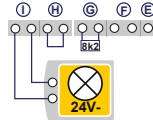

8

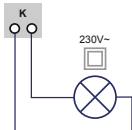

9

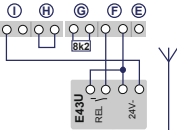

10

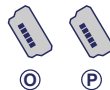

11



Nro	Liitin	Kuvaus
1		Yleiskuva avaaajan pään liitinjärjestyksestä.
1	J	Kytkeäntäälusta radiovastaanottimelle
2	E	Antennin liitäntä. Kun käytetään ulkoista antennia, suojaus on laitettava sen viereiselle vasemmanpuoleiselle liittimelle (F).
3	F	Ulkoisen pulssigeneraattorin liitäntä (lisävaruste, esim. avain- tai koodipainike).
4	G	Tulo (SEIS-A) käyntiovikoskettimelle (lisävaruste) tai hätäpysäytykselle. Tämän tulon kautta avaaaja pysäytetään tai sen käynnistyminen estetään (katso myös Erityisasetukset, Valikko H: SEIS-A-asetukset (käyntiovikoskettin)).
5	G/H	Valoverhon LS2 tulo. Käytettäessä muuta valoverhoa katso liitäntäjärjestys valoverhon ohjeesta.
6	I/H	Tulo (STOPP-B) 4-johtimiselle valoverholle (esim. LS4). Tämän tulon kautta aktivoidaan avaaajan automaattinen suunnanvaihto sulkemisen aikana.
7	I	Jännitteensyöttö 24 V DC, enint. 500 mA (kytketty), esim. 24 V:n merkivalolle (lisävaruste) Huomio! Älä liitä painiketta!
8	K	230 V:n lähtö ulkoiselle, suojaeristetylle valaisimelle tai merkivalolle (suojausluokka II, enint. 500 W) (lisävaruste)
9	F/I	Jännitteensyöttö 24 V DC, enint. 500 mA (jatkuva), esim. ulkoiselle radiovastaanottimelle (lisävaruste)
10	P/O	2 x liitäntä Mobility-moduulille tai radiotoimiselle sulkureunalle (lisävaruste)
11	B	Korttipaikka Bluetooth-moduulille (lisävaruste)

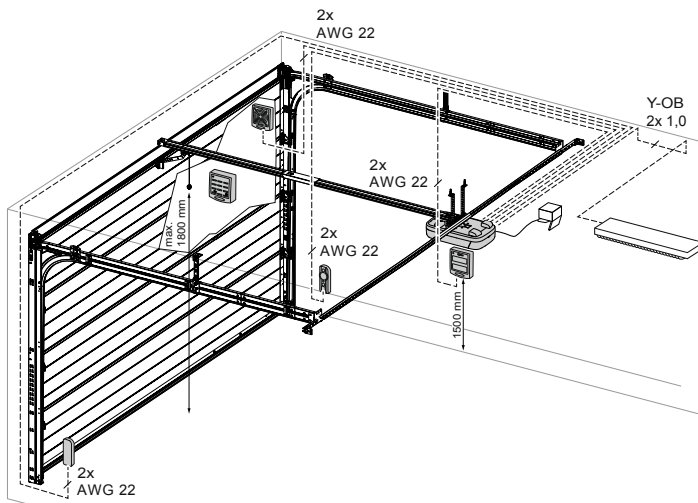

Kuva 3: Esimerkki lisävarusteiden asennuksesta

4.3.2 Pulssianturi ja ulkoiset suojalaitteet



Henkilöturvallisuuden lisäämiseksi suosittelemme avaajan sisäisen voimanrajoituksen lisäksi 2-johtimisen valopuomin asentamista. 4-johtimisen valopuomin asentaminen toimii ainoastaan omaisuuden suojana. Lisävarusteita koskevia lisätietoja saat asiakirjoistamme tai jälleenmyyjältä.

OHJE

Tarkista avaajan moitteeton ja turvallinen toiminta ennen sen ensimmäistä käyttöönottoa (katso luku Huolto/tarkastus).

4.4 TTZ – autotallinovie murtosuojausta koskeva määräys

TTZ-määräyksen vaatimusten täyttämiseksi tarvitaan vastaavat lisävarusteet murtosuojauksen parantamiseksi. Lisävarusteet voi pyynnöstä tilata erikseen. Käytä Secü Kit -tarvikesarjaamme ja noudata siihen kuuluvaa ohjetta WN 020690-45-5-32. Noudata lisäksi ohjetta WN 902004-21-6-50 TTZ-määräyksen Autotallinovie murtosuojaus asennusohjeena.

5 Avaajan ohjelmointi

5.1 Valmistelut

1. Varmista, että autotallinovi on liitetty avaajan päähän.
2. Varmista, että antenni on sijoitettu oikein (katso luku Antennin asentaminen).
3. Varmista, että kaikki käsilähettimet, joihin haluat ohjelmoida autotallin oven, ovat käsillä.
4. Avaa avaajan pään kansi.
5. Liitä avaajan pää verkkopistorasiaan.

5.2 Perusohjelmointi

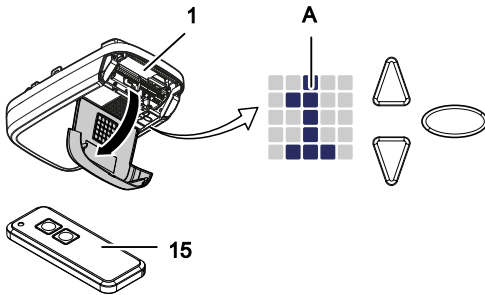

Kuva 4: Hallintalaitteet

A	LED-matriisi
1	Avaaja
15	Käsilähetin
▽	Ohjelmoinnin navigointipainike
△	Ohjelmoinnin navigointipainike Käynnistyspainike, ovi AUKI / ovi KIINNI
○	Ohjelmointipainike

Ohjauksen ohjelmointia ohjataan valikoilla.

- Valikko-ohjaus käynnistetään painamalla ohjelmointipainiketta ○. LED-matriisi osoittaa valikon vaiheen.
- Noin kahden sekunnin kuluttua LED-matriisin näyttö vilkkuu ja asetusta voi muuttaa painikkeilla △ ja ▽.
- Asetettu arvo tallennetaan painamalla uudelleen ohjelmointipainiketta ○.
- Valikon ulkopuolella (LED-matriisia ei näytetä) voidaan antaa käynnistyspulssi painikkeella △.

Tietoja lisä- ja/tai erikoisasetuksista löydät luvuista Erityisasetukset ja Muut erityisasetukset.

5.3 Käsilähettimen ohjelmointi

Eri käsilähetimillä voidaan opettaa enintään 30 näppäinkomentoa.

5.3.1 Valikko 1: Käynnistystoiminto käsilähettimellä

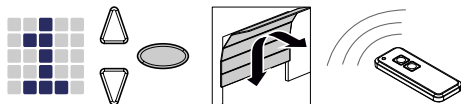

1. Paina ohjelmointipainiketta  kerran lyhyesti.
⇒ Valikko **1** tulee näkyviin.
2. Heti kun LED-matriisin näyttö alkaa vilkkua, paina sitä käsilähettimen painiketta, jolla haluat käynnistää avajaan myöhemmin, ja pidä painiketta painettuna, kunnes LED-matriisin näyttö ei enää vilku.

OHJE

Enintään 30 koodia voidaan ohjelmoida.
(Esimerkiksi 15 x käynnistys, 15 x valo).

5.3.2 Valikko 2: Valaistustoiminto käsilähettimellä

Voit ohjelmoida käsilähettimen yhden painikkeen valaistustoiminnolle. Tällä painikkeella kytketään työvalo päälle ja pois päältä (ohjausyksikön sisäinen LED-valo, 24 V:n valo liitetty liittimeen I ja 230 V:n valo liitetty liittimeen K). Valaisuaika on 4 minuuttia. Sen jälkeen työvalo sammuu.



Kun TAM-toiminto (ovi auki -viesti) on käytössä, 24 V:n lähtö ei aktivoidu valotoiminnolle.

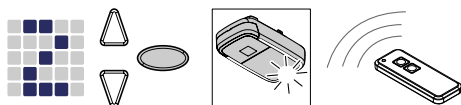

Kuva 5: Käsilähettimen valaistustoiminnon ohjelmointi

1. Paina ohjelmointipainiketta  kaksi kertaa lyhyesti.
⇒ Valikko **2** tulee näkyviin.
2. Paina sitä käsilähettimen painiketta, jolla haluat ohjata valoa, ja pidä painiketta painettuna, kunnes LED-matriisin näyttö ei enää vilku.

OHJE

Enintään 30 koodia voidaan ohjelmoida.
(Esimerkiksi 15 x käynnistys, 15 x valo).

5.3.3 Valikko L: Tuuletustoiminto käsilähtimellä

Tuuletustoiminto mahdollistaa autotallin tuuletuksen. Oven asento tuuletustoiminnossa riippuu oven rakenteesta, ja se on n. 10 cm avajaan liikematkasta. Tuuletusasennon liikematkaa ei voi muuttaa. Autotallinovi voidaan sulkea milloin tahansa käsilähtimellä. Noin 60 minuutin kuluttua (aikaa ei voi muuttaa) ovi sulkeutuu automaattisesti.

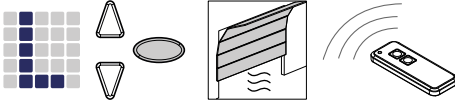

1. Paina ohjelmointipainiketta  kolme kertaa lyhyesti.
⇒ Valikko **L** tulee näkyviin.
2. Paina sitä käsilähtimen painiketta, jolla haluat ohjata tuuletustoimintoa, ja pidä se painettuna, kunnes LED-matriisin näyttö ei enää vilku.



Huomaa, että toiminto ei ole käytettävissä AR-tilassa (automaattinen sulkutoiminto).





OHJE

Enintään 30 koodia voidaan ohjelmoida.
(Esimerkiksi 15 x käynnistys, 15 x valo).

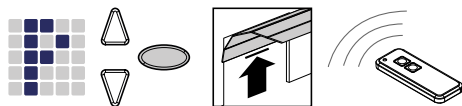
5.3.4 Valikko P: Osittainen avaaminen -toiminto käsilähettimellä

Tässä käyttötavassa autotallinovea avataan n. 1 metrin verran.



1. Paina ohjelmointipainiketta  kolme kertaa lyhyesti.
⇒ Arvo  ilmestyy näyttöön.
2. Paina ohjelmointipainiketta  n. 3 sekunnin ajan.
⇒ Arvo  ilmestyy näyttöön.
3. Paina sitä käsilähettimen painiketta, jolla haluat ohjata osittaista avaamista, ja pidä se painettuna, kunnes LED-matriisin näyttö ei enää vilku.







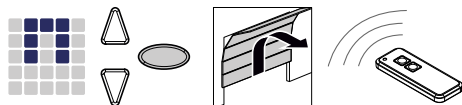

Huomaa, että toiminto ei ole käytettävissä AR-tilassa (automaattinen paluuliike).

OHJE

Enintään 30 koodia voidaan ohjelmoida.
(Esimerkiksi 15 x käynnistys, 15 x valo).

5.3.5 Valikko n: AUKI-toiminto käsilähettimellä







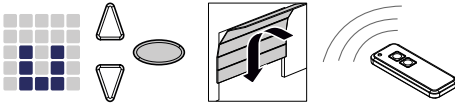

1. Paina ohjelmointipainiketta  kolme kertaa lyhyesti.
⇒ Arvo  ilmestyy näyttöön.
2. Paina ohjelmointipainiketta  n. 3 sekunnin ajan.
⇒ Arvo  ilmestyy näyttöön.
3. Paina ohjelmointipainiketta  kerran lyhyesti.
⇒ Symboli  ilmestyy näyttöön.
4. Paina sitä käsilähettimen painiketta, jolla haluat ohjata AUKI-toimintoa, kunnes LED-matriisin näyttö ei enää vilku.

OHJE

Enintään 30 koodia voidaan ohjelmoida.
(Esimerkiksi 15 x käynnistys, 15 x valo).

5.3.6 Valikko u: KIINNI-toiminto käsilähtettimeillä



1. Paina ohjelmointipainiketta  kolme kertaa lyhyesti.
⇒ Arvo  ilmestyy näyttöön.
2. Paina ohjelmointipainiketta  n. 3 sekunnin ajan.
⇒ Arvo  ilmestyy näyttöön.
3. Paina ohjelmointipainiketta  kaksi kertaa lyhyesti.
⇒ Symboli  ilmestyy näyttöön.
4. Paina sitä käsilähtettimeen painiketta, jolla haluat ohjata KIINNI-toimintoa, ja pidä se painettuna, kunnes LED-matriisin näyttö ei enää vilku.

OHJE



Enintään 30 koodia voidaan ohjelmoida.
(Esimerkiksi 15 x käynnistys, 15 x valo).

5.3.7 Kaikkien avajaan ohjelmoitujen käsilähtettimien poistaminen

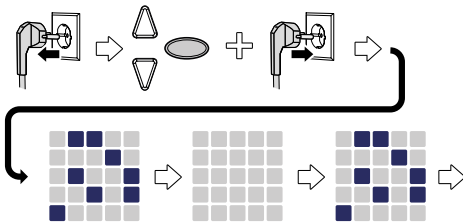
Voit poistaa kaikki avajaan ohjelmoidut käsilähtettimet.





Kuva 6: Kaikkien avajaan ohjelmoitujen käsilähtettimien poistaminen

1. Irrota avajaan pään verkkopistoke.
2. Paina ohjelmointipainiketta  ja pidä sitä painettuna.
3. Liitä verkkopistoke verkkopistorasiaan samalla kun pidät ohjelmointipainiketta  edelleen painettuna.
⇒ Kaikki avajaan ohjelmoidut käsilähtettimet on poistettu.

5.4 Valikko 3 + valikko 4: pääteasentojen säätäminen







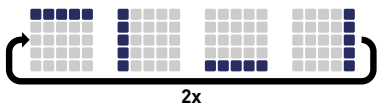

1. Pidä ohjelmointipainiketta  painettuna n. 3 sekunnin ajan.
⇒ Valikko  tulee näkyviin.
2. Heti kun LED-matriisin näyttö alkaa vilkkua, paina painiketta  ja tarkista, liikkuuko autotallinovi AUKI-suuntaan.



OHJE

Jos autotallinovi liikkuu väärään suuntaan, aloita kiertosuunnan vaihto pitämällä ohjelmointipainiketta  painettuna n. 5 sekuntia, kunnes näkyy lineaarinen valopalkki.

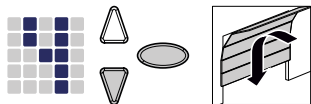

3. Pidä -painiketta painettuna, kunnes autotallinovi on saavuttanut halutun AUKI-pääteasennon. Paina tarvittaessa -painiketta asennon korjaamiseksi.
4. Kun autotallinovi on halutussa AUKI-pääteasennossa, paina ohjelmointipainiketta .
⇒ Valikko  tulee näkyviin.
5. Heti kun LED-matriisin näyttö alkaa vilkkua, paina painiketta  ja pidä sitä painettuna, kunnes autotallinovi on saavuttanut halutun KIINNI-pääteasennon. Paina tarvittaessa -painiketta asennon korjaamiseksi.



6. Kun autotallinovi on halutussa KIINNI-pääteasennossa, paina ohjelmointipainiketta .
⇒ Voimansäädön opetusajon luku  tulee näkyviin.
7. Jatka voimansäädön opetusajoa.

5.5 Voimansäädön koeajo

VAROITUS





Oven aiheuttama iskujen ja puristumisen vaara!

Voimansäädön opetusajossa avaajalle opetetaan oven avaamisen ja sulkemisen aikainen normaali mekaaninen vastus. Voimansäädön ei ole käytössä opetustapahtuman aikana. Oven liike ei pysähdy esteeseen!

- Pidä riittävä etäisyys autotallinoveen sen koko kulkureitillä!

OHJE

- Voimansäädön opetusajon aikana LED-matriisin näytössä näkyy luku . Tapahtumaa ei saa keskeyttää. Voimansäädön opetusajon päätyttyä luvun  on sammuttava LED-matriisin näytössä.
- Jos luku  ei sammu, toista menettely.
- Voimansäädön opetusajo alkaa aina KIINNI-pääteasennosta.
- Voimansäädön opetusajon aikana LED-valaistus sykkii.
- Jos voimansäädön opetusajo ei ole vielä päättynyt viiden opetusajon jälkeen, säädä ala- ja yläasento uudelleen ja tarkista ovimekanismi.



OHJE

- Suosittelemme vastaavan ovityypin valitsemista ennen voimansäädön opetusajoa. Noudata luvun Valikko 8: Ovityypin asetus ohjeita.

OHJE

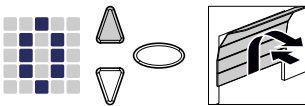
- Voimansäädön opetusajo on suoritettava uudelleen autotallinoven jousien jokaisen vaihtokerran jälkeen.



1. Paina painiketta  tai käytä ohjelmoitua käsilähetintä. Autotallinovi liikkuu KIINNI-pääteasennosta AUKI-pääteasentoon.
2. Paina uudelleen painiketta  tai käytä ohjelmoitua käsilähetintä. Autotallinovi liikkuu pääteasennosta AUKI-pääteasennosta KIINNI-pääteasentoon. Noin 2 sekunnin kuluttua LED-matriisin näyttö  sammuu.

5.6 Voimanrajoituksen tarkistaminen

OHJE

- Opetusajojen jälkeen voimanrajoitus on tarkistettava.
- Voimanrajoitus on tarkistettava kerran kuukaudessa.

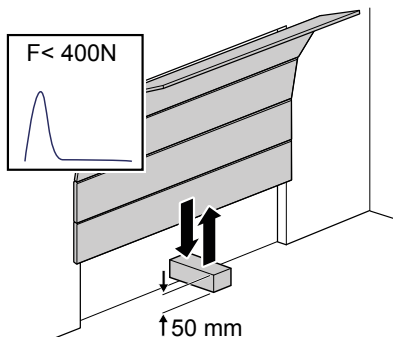

Kuva 7: Voimanrajoituksen tarkistus







1. Aseta voimanmittauslaite tai soveltuva este (esim. avaajan myyntipakkaus) oven sulkeutumisalueelle.
2. Sulje autotallinovi. Autotallinovi liikkuu pääteasentoon KIINNI. Heti kun kosketus esteeseen tunnistetaan, autotallinovi pysähtyy ja siirtyy takaisin AUKI-pääteasentoon.
3. Jos ovi tarjoaa mahdollisuuden henkilöiden nostamiseen (esim. 50 mm:n ylittävät aukot tai astinpinnat), voimanrajoituslaite on tarkistettava myös avautumissuunnassa: oven 20 kg:n lisäkuormituksella avaajan on pysähdyttävä.

OHJE

Jos estettä ei tunnisteta tai voima-arvoja ei noudateta, voimanrajoitus on säädettävä luvun Valikko 5 + valikko 6: Avauksen ja sulkemisen voimanrajoitus / Voimansäädön opetusajon poistaminen mukaisesti.

5.7 Erityisasetukset

5.7.1 Erityisasetukset-valikon avaaminen

1. Pidä ohjelmointipainiketta  painettuna n. 3 sekunnin ajan päästäksesi erityisasetusten valikkoihin.
⇒ Luku  ilmestyy näyttöön.
2. Paina uudelleen ohjelmointipainiketta .
⇒ Luku  ilmestyy näyttöön.
3. Pidä ohjelmointipainiketta  uudelleen painettuna n. 3 sekunnin ajan.
⇒ Erityisasetusten ensimmäinen valikko  ilmestyy näyttöön.

5.7.2 Valikko 5 + valikko 6: Avauksen ja sulkemisen voimanrajoitus / Voimansäädön opetusajon poistaminen

Voimanrajoituksen muuttaminen

VAROITUS

Oven aiheuttama puristumisvaara!















Jos voimanrajoitus on asetettu liian suureksi, on olemassa loukkaantumisvaara.

- Voima pääsulkureunassa ei saa ylittää arvoa 400 N enintään 750 ms:n ajan!







Suosittelemme vastaavan ovityypin valitsemista valikosta  ennen voimansäädön opetusajoa.

Avaamisen  ja sulkemisen voimanrajoituksen asetuksia voi mukauttaa valikoissa  ja . Säättää voidaan arvot 0–8, perusasetus on aina 5. Muuta voimanrajoitusta suorittamalla seuraavat vaiheet:



1. Valitse valikko .
⇒ Noin 2 sekunnin kuluttua näyttö alkaa vilkkua ja avaamiselle säädetty voimanrajoituksen arvo näytetään.
2. Mukauta asetusta tarvittaessa painikkeilla  ja .
⇒ Suuri arvo vähentää voimanrajoituksen herkkyyttä.
⇒ Pieni arvo lisää voimanrajoituksen herkkyyttä.
3. Paina ohjelmointipainiketta . Valikko  tulee näkyviin. Noin 2 sekunnin kuluttua näyttö alkaa vilkkua ja sulkemiselle säädetty voimanrajoituksen arvo näytetään.
4. Mukauta asetusta tarvittaessa painikkeilla  ja .
5. Paina ohjelmointipainiketta .
⇒ Valikko  tulee näkyviin.

Voimansäädön opetusajon poistaminen

Valikossa  voit myös poistaa olemassa olevan voimansäädön opetusajon. Tällöin pääteasennot säilyvät, eikä niitä tarvitse säätää uudelleen. Poista olemassa oleva voimansäädön opetusajo suorittamalla seuraavat vaiheet:

1. Valitse valikko .
 - ⇒ Noin 2 sekunnin kuluttua näyttö alkaa vilkkua ja avaamiselle säädetty voimanrajoituksen arvo näytetään.
2. Paina 3 sekunnin ajan ohjelmointipainiketta .
 - ⇒ Näkyviin tulee lineaarinen valopalkki, ja voimansäädön opetusajo voidaan käynnistää uudelleen.
 - ⇒ Sen merkiksi, että avaaja on voimansäädön opetusajo -tilassa, näytössä näkyy luku .
3. Suorita voimansäädön opetusajo Voimansäädön opetusajo -luvun mukaisesti.

5.7.3 Valikko 7: valaistusaikojen säätäminen

1. Valitse valikko .
 - ⇒ Noin 2 sekunnin kuluttua näyttö alkaa vilkkua ja valaistusajalle säädetty arvo näytetään.
2. Mukauta asetusta tarvittaessa painikkeilla  .

Arvo	Valaistusaika
0	0 s (avaaja sammuttaa valon heti liikkeen jälkeen)
1	20 s
2	40 s
3*	60 s
4	90 s
5	120 s
6	150 s
7	180 s
8	210 s
9	Bluetooth-sovelluksella yksilöity arvo
*Tehdasasetus	

3. Paina ohjelmointipainiketta .
 - ⇒ Valikko  tulee näkyviin.

5.7.4 Valikko 8: Ovityypin asetus

OHJE

Ovityypin muuttamisen jälkeen voimansäädön opetusajo on tehtävä uudelleen.

Ovityyppiä säätämällä voit optimoida oven liikkeen ja voimanrajoituksen.

1. Valitse valikko .
 - ⇒ Noin 2 sekunnin kuluttua näyttö alkaa vilkkua ja säädetty arvo näytetään.
2. Valitse ovityyppi painikkeilla  .

Arvo	Ovityyppi
0*	Vakio
1	Pariovi
2	Taitto-ovi, canopy
3	Kippiovi, normaali
4	Kippiovi, herkkäkulkuinen
5	Nosto-ovi, jossa kierrejouset (Topspeed)
6	Teollisuuden nosto-ovi, jossa normaalikiskot
7	Sivulamelliovi (Topspeed)
8	Sivulamelliovi, jossa toissijainen sulkureuna
9	Bluetooth-sovelluksella yksilöity asetus
*Tehtaanasetus	

3. Paina ohjelmointipainiketta .
 - ⇒ Valikko  tulee näkyviin.

5.7.5 Valikko 9: muiden käyttötapojen asetukset

VAROITUS



Oven aiheuttama iskujen ja puristumisen vaara!



Oven automaattinen sulkeminen aiheuttaa henkilövahinkojen vaaran.



- Asenna valoverho Automaattinen sulkeminen -toiminnon käyttämiseksi.

OHJE

Automaattinen sulkeminen keskeytyy viiden sulkutapahtuman jälkeen, jos alapääteasentoa ei saavuteta sulkeutumisen aikana valoverhon säteen toistuvan katkeamisen vuoksi.

Automaattinen sulkemistoiminto saa aikaan sen, että ovi menee uudelleen kiinni automaattisesti yläpääteasennon saavuttamisen, aukipitoajan ja ennakkovaroitusajan (jos se on asetettu valikossa ) jälkeen.



1. Valitse valikko .
 - ⇒ Noin 2 sekunnin kuluttua näyttö alkaa vilkkua ja käyttötavan asetus näytetään.
2. Mukauta asetusta tarvittaessa painikkeilla  .

Arvo	Automaattinen sulkeminen
0*	Pois päältä – ei automaattista sulkemista.
1	Päällä – pulssin antaminen saa aina oven avautumaan. Aukipitoajan ja ennakkovaroitusajan (asetus valikoissa  ja ) jälkeen ovi sulkeutuu automaattisesti. Valoverhon säteen katkeaminen sulkuliikkeen aikana saa aikaan pysähtymisen ja suunnanvaihdon. Avaamisliikkeen aikana katkeamisella ei ole vaikutusta. Pulssi aukipitoaikana tai ennakkovaroitusaikana saa aikaan sen, että aukipitoaika ja ennakkovaroitusaika alkavat alusta. Myös valoverhon säteen katkeaminen (LS2) ennakkovaroitusaikana saa aikaan sen, että aukipitoaika ja ennakkovaroitusaika alkavat alusta. Valoverhon säteen katkeamisella (LS2) aukipitoaikana ei ole vaikutusta.
2	Päällä – toiminta kuten asetusarvolla 1. Pulssi aukipitoaikana tai ennakkovaroitusaikana saa aikaan sen, että aukipitoaika ja ennakkovaroitusaika alkavat alusta. Valoverhon säteen katkeaminen (LS2) aukipitoaikana saa aikaan aukipitoajan ennenaikaisen päättymisen ja ennakkovaroitusajan käynnistymisen. Valoverhon säteen katkeaminen (LS2) ennakkovaroitusaikana saa aikaan sen, että ennakkovaroitusaika alkaa alusta.
3	Päällä – toiminta kuten asetusarvolla 1. Pulssi aukipitoaikana saa aikaan aukipitoajan ennenaikaisen päättymisen ja ennakkovaroitusajan käynnistymisen. Pulssi ennakkovaroitusaikana saa aikaan sen, että ennakkovaroitusaika alkaa alusta. Valoverhon säteen katkeamisella (LS2) aukipitoaikana ei ole vaikutusta. Valoverhon säteen katkeaminen (LS2) ennakkovaroitusaikana saa aikaan sen, että ennakkovaroitusaika alkaa alusta.
*Tehdasasetus	

3. Paina ohjelmointipainiketta .
 - ⇒ Valikko  tulee näkyviin.

5.7.6 Valikko A: Aukipitoaika



Valikko  (Aukipitoaika) näytetään vain, kun valikkoon  (Automaattinen sulkeminen) on asetettu arvo > 0.

Jos ovi saavuttaa avattaessa yläpääteasennon, aukipitoaika määrittää ajan, jonka ovi pysyy yläpääteasennossa. Kun asetettu aika on kulunut, suoritetaan Automaattinen sulkeminen -toiminto.

1. Valitse valikko .

⇒ Noin 2 sekunnin kuluttua näyttö alkaa vilkkua ja käyttötavan asetus näytetään.

2. Säädä haluamasi aukipitoaika painikkeilla  .

Arvo	Aukipitoaika sekunteina	Arvo	Aukipitoaika sekunteina
0*	10	5	150
1	30	6	180
2	60	7	210
3	90	8	240
4	120	9	Bluetooth-sovelluksella yksilöity asetus
*Tehtiasetus			

3. Paina ohjelmointipainiketta .



⇒ Valikko  tulee näkyviin.

5.7.7 Valikko C: Ennakkovaroitusaika

Ennakkovaroitusaika ilmaisee ajan, jonka kuluttua avaaja aloittaa liikkeen käynnistyssignaalin jälkeen. Myös LED-valo vilkkuu tänä aikana. Lisäksi kytketään 24 V:n lähtöjännite, jos TAM-toimintoa ei ole asetettu valikossa  (24 V:n lähtö).





Jos suojalaite laukeaa ennakkovaroitusaikana (esim. valoverho), käynnistysprosessi keskeytyy.

1. Valitse valikko .
⇒ Noin 2 sekunnin kuluttua näyttö alkaa vilkkua ja säädetty arvo näytetään.
2. Mukauta asetusta tarvittaessa painikkeilla  .



Arvo	Ennakkovaroitusaika sekunteina	Aktiivinen liikesuunnassa
0*	0	
1	3	AUKI ja KIINNI
2	10	AUKI ja KIINNI
3	3	AUKI
4	10	AUKI
5	3	KIINNI
6	10	KIINNI
9	Bluetooth-sovelluksella yksilöity asetus	
*Tehtiasetus		

3. Paina ohjelmointipainiketta .
⇒ Valikko  tulee näkyviin.

5.7.8 Valikko H: SEIS-A-asetukset (käyntiovikosketin)











1. Valitse valikko .
⇒ Noin 2 sekunnin kuluttua näyttö alkaa vilkkua ja säädetty arvo näytetään.
2. Mukauta asetusta tarvittaessa painikkeilla  .

Arvo	Kuvaus
0*	ENS-S 8200:n liittäminen liittimeen G
1	Oikosulkusillan tai ENS-S 1000:n liittäminen liittimeen G)
*Tehtiasetus	

3. Paina ohjelmointipainiketta .
⇒ Luku  ilmestyy näyttöön.



5.8 Muut erityisasetukset

5.8.1 Muut erityisasetukset -valikon avaaminen

- Pidä ohjelmointipainiketta  painettuna n. 3 sekunnin ajan päästäksesi muiden erityisasetusten valikkoihin.
⇒ Luku  ilmestyy näyttöön.
- Paina uudelleen ohjelmointipainiketta .
⇒ Luku  ilmestyy näyttöön.
- Pidä ohjelmointipainiketta  uudelleen painettuna n. 3 sekunnin ajan.
⇒ Luku  ilmestyy näyttöön.
- Paina ohjelmointipainiketta  toistuvasti, kunnes kirjain  ilmestyy näyttöön.
- Pidä ohjelmointipainiketta  uudelleen painettuna n. 3 sekunnin ajan.
⇒ Muiden erityisasetusten ensimmäinen valikko  ilmestyy näyttöön.

5.8.2 Valikko U: 24 V:n lähtö

Tämän valikon asetus ilmaisee ajan, jonka 24 V:n lähtö pysyy vielä kytkettynä oven liikkeen jälkeen.



- Valitse valikko .
⇒ Noin 2 sekunnin kuluttua näyttö alkaa vilkkua ja säädetty arvo näytetään.
- Mukauta asetusta tarvittaessa painikkeilla  .

Arvo	24 V:n kytkentäaika sekunneissa
0*	0
1	20
2	40
3	60
4	90
5	120
6	150
7	180
8	TAM (ovi auki -viesti): 24 voltia pysyy kytkettynä niin kauan kuin ovea ei ole suljettu
9	Bluetooth-sovelluksella yksilöity asetus
*Tehdasasetus	

- Paina ohjelmointipainiketta .
⇒ Valikko  tulee näkyviin.

5.8.3 Valikko d: 230 V:n lähtö

Tämän valikon asetus ilmaisee ajan, jonka 230 V:n lähtö pysyy vielä kytkettynä liikkeen jälkeen.



1. Valitse valikko .
 - ⇒ Noin 2 sekunnin kuluttua näyttö alkaa vilkkua ja säädetty arvo näytetään.
2. Mukauta asetusta tarvittaessa painikkeilla  .

Arvo	230 V:n kytkentäaika sekunneissa
0	0
1	20
2	40
3*	60
4	90
5	120
6	150
7	180
8	210
9	Bluetooth-sovelluksella yksilöity asetus
*Tehdasasetus	



3. Paina ohjelmointipainiketta .
 - ⇒ Valikko **F** tulee näkyviin.

5.8.4 Valikko F: Radiotoiminen sulkureuna

Voit liittää ulkoisen radiotoimisen sulkureunan (lisävaruste). Tässä valikossa asetetaan ulkoisen radiotoimisen sulkureunan ja käyntioven valvonnan ominaisuudet.

1. Valitse valikko **F**.
 - ⇒ Noin 2 sekunnin kuluttua näyttö alkaa vilkkua ja säädetty arvo näytetään.
2. Mukauta asetusta tarvittaessa painikkeilla  .



Arvo	Turvatalo 1 (sulkureuna)	Turvatalo 2 (käyntiovi)
0*	Ei radiotoiminen sulkureuna -toimintoa	
1	Optinen sulkureunavarmistin	ENS-S 8200:n liittäminen
2	Optinen sulkureunavarmistin	Oikosulkusilta
3	8k2-sulkureunavarmistin	ENS-S 8200:n liittäminen
4	8k2-sulkureunavarmistin	Oikosulkusilta
*Tehdasasetus		

3. Paina ohjelmointipainiketta .
 - ⇒ Luku  ilmestyy näyttöön.

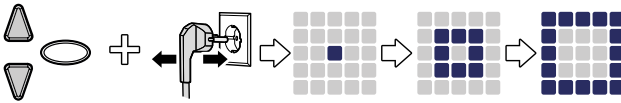
5.9 Tehdasasetusten palauttaminen



Kuva 8: Tehdasasetukset

1. Paina samanaikaisesti painikkeita  ja .
2. Pidä kumpaakin painike painettuna n. 3 sekuntia samalla kun vedät verkkopistokkeen verkkopistorasiasta ja kytket sen uudelleen.
⇒ Toimenpiteen vahvistamiseksi näkyviin tulee animaatio.

5.10 Syklilaskuri

Syklilaskuri tallentaa avaajan suorittamien auki-/kiinni-ajojen lukumäärän. Kun haluat lukea laskurin lukeman, pidä avaajan pään painiketta  painettuna 3 sekunnin ajan, kunnes arvo tulee näkyviin.

Numeronäyttö ilmoittaa numerot peräkkäin alkaen suurimmasta desimaalista ja jatkuen pienimpään. Numerosarjan lopussa näytössä näkyy vaakasuora viiva, esimerkiksi: 3456 liikettä, 3 4 5 6 -.

6 Ensimmäinen käyttöönotto

Oven avaajan turvallisen ja häiriöttömän toiminnan takaamiseksi on ratkaisevan tärkeää, että kaikki osat on asennettu asennusohjeen mukaisesti. Tarkista asennuksen ja ohjelmoinnin jälkeen autotallinoven avaajan ja autotallin oven turvallinen ja moitteeton toiminta suorittamalla kaikki käyttötoiminnot. Kun kaikki käyttötoiminnot voidaan suorittaa asianmukaisesti ja kaikki suojalaitteet toimivat moitteettomasti, autotallinoven avaaja on käyttövalmis.

Tarkista olemassa oleva käyntiovikosketin seuraavasti:

Avaa käyntiovi, kun avaaja on kytketty päälle. LED-matriisin näytössä näkyy luku .

Huomioi myös seuraavat käyttöönottoa koskevat ohjeet:

- Asennusyritys on velvollinen luovuttamaan käyttöönottopöytäkirjan (katso Tarkastuslistat-luku) kokonaan täytettynä haltijalle/omistajalle laitteiston käyttöönoton yhteydessä. Tämä koskee myös käsin käytettäviä ovia.
- Haltija/omistaja on velvollinen säilyttämään käyttöönottopöytäkirjan sekä ovijärjestelmän tarkastus- ja huoltotodistuksen (katso Tarkastuslistat-luku) yhdessä autotallinoven avaajaa koskevan dokumentaation kanssa järjestelmän koko käyttöiän turvallisessa paikassa.
- Valmistajan on hyväksyttävä autotallinoven avaajaan tehtävät muutokset. Autotallinoven avaajaan tehdyt hyväksytyt muutokset on kirjattava.

7 Käyttö

7.1 Käyttöä koskevat turvallisuusohjeet

Ota käytössä huomioon seuraavat turvallisuusohjeet:

- Kaikkien käyttäjien on oltava perehdytetty käyttöön ja tunnettava sovellettavat turvallisuusmääräykset.
- Noudata käyttöpaikassa voimassa olevia paikallisia tapaturmantorjuntamääräyksiä ja yleisiä turvallisuusmääräyksiä.
- Säilytä käsilähetimiä poissa lasten ulottuvilta.

VAROITUS



Oven liikkeen aiheuttama iskujen ja puristumisen vaara!

Avautumis- ja sulkeutumisvaihetta on valvottava.

- Autotallinovellet on nähtävä käyttöpaikalta.
- Varmista, ettei autotallinoven liikealueella ole ihmisiä tai esineitä.

7.2 Autotallinoven avaaminen ja sulkeminen (normaalikäytössä)

Autotallinovea voi käyttää eri ohjauslaitteilla (käsilähetin, avainkytkin jne.). Tässä asennus- ja käyttöohjeessa kuvataan vain ohjaus käsilähettimellä. Muut ohjauslaitteet toimivat vastaavalla tavalla.

1. Paina käsilähettimen painiketta kertaalleen lyhyesti. Nykyisestä asennosta riippuen autotallinovi kulkee AUKI- tai KIINNI-asentoon.
2. Pysäytä autotallinovi tarvittaessa painamalla uudelleen käsilähettimen painiketta.
3. Aja autotallinovi tarvittaessa takaisin lähtöasentoon painamalla uudelleen käsilähettimen painiketta.



Yhteen käsilähettimen painikkeeseen voidaan ohjelmoida valotoiminto. Käsilähettimellä valo voidaan kytkeä päälle avajasta riippumatta. Neljän minuutin kuluttua valo sammuu automaattisesti.

7.3 Autotallinoven avaaminen ja sulkeminen käsin

VAROITUS



Oven hallitsemattoman liikkeen aiheuttama iskujen ja puristumisen vaara!

Kun ovea liikutetaan käsin (avaaja kytketty irti), se voi liikkua hallitsemattomasti, ennen kaikkea silloin, jos oven jousia ei ole säädetty oikein tai ne ovat vaurioituneet.

- Ota yhteyttä järjestelmän toimittajaan/valmistajaan, jos toteat, ettei oven tasapainotus ole oikea.

OHJE

Järjestelmää asennettaessa on autotallinoven lukitusosia poistettu. Ne on asennettava takaisin, jos autotallinovea on tarkoitus käyttää käsin pitkähkön ajan. Vain siten autotallinovi voidaan lukita sen ollessa suljettuna.

OHJE

Vetonarun nuppi saa riippua enintään 1,80 m lattiasta.

Autotallinovea säädettyä tai jännitekatkon aikana autotallinovi voidaan avata ja sulkea käsin.

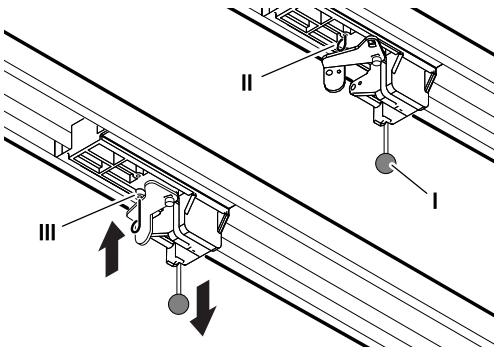

Kuva 9: Avaajan kytkeminen irti ja kytkeminen uudelleen

Vedä liukuvaunun vetonupista (I) autotallinoven liikuttamiseksi käsin.

Irrota liukuvaunu hammashihnasta tai ketjusta.

Autotallinovea voi nyt liikuttaa manuaalisesti. Voidaksesi liikuttaa ovea pidemmän aikaa manuaalisesti voit työntää liukuvaunun lukitussokan (II) sille tarkoitettuun reikään (III). Kun haluat palata normaalikäyttöön, irrota lukitussokka (II).

7.4 Autotallinoven ajaminen kohdistetusti AUKI- tai KIINNI- asentoon (muut käyttötavat)

7.4.1 Autotallinoven ajaminen AUKI-asentoon

Ovea voi ajaa kohdistetusti AUKI-asentoon käsilähtimellä tai sovelluksella.

- Kun ovi on alapääteasennossa tai väliasennossa, AUKI-komento saa oven liikkumaan kohti yläpääteasentoa.
- Kun ovi on yläpääteasennossa tai liikkuu yläpääteasentoon, AUKI-komennolla ei ole vaikutusta.
- Kun ovi liikkuu alapääteasentoon, AUKI-komento saa oven pysähtymään hetkeksi, minkä jälkeen se liikkuu taas suuntaan AUKI.

7.4.2 Autotallinoven ajaminen KIINNI-asentoon

Ovea voi ajaa kohdistetusti KIINNI-asentoon käsilähtimellä tai sovelluksella.

- Kun ovi on yläpääteasennossa tai väliasennossa, KIINNI-komento saa oven liikkumaan kohti alapääteasentoa.
- Kun ovi on alapääteasennossa tai liikkuu alapääteasentoon, KIINNI-komennolla ei ole vaikutusta.
- Kun ovi liikkuu yläpääteasentoon, KIINNI-komento saa oven pysähtymään.

7.5 Radiomoduulin määrittäminen

VAARA



Sähköjännitteen aiheuttama vaara!

Jännitteisten osien koskettamisesta aiheutuva kuolemaan johtava sähköisku.

Ennen avaajan yhteydessä suoritettavia töitä verkkopistoke on ehdottomasti irrotettava pistorasiasta!

Jos asennettuna on radiomoduuli, käytettävän radiotaajuuden voi määrittää seuraavasti:

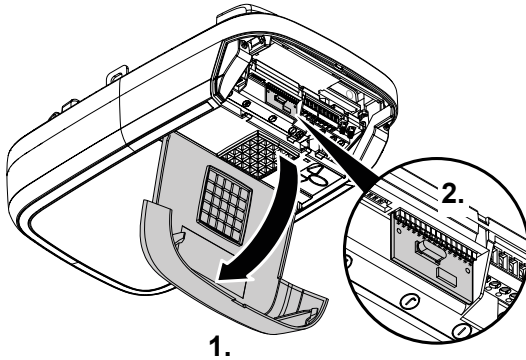

Kuva 10: Avaajan pään kannen avaaminen ja radiomoduulin määrittäminen

1. Avaa avaajan pään käyttöluukku.
2. Määritä radiotaajuus radiomoduulin etiketissä olevan tyyppimerkinnän ja siihen soveltuvien Tekniset tiedot -luvun tietojen mukaan.

433 MHz	TRX-433
12345	202005

Kuva 11: Etiketti, jossa radiomoduulin tyyppimerkintä

3. Sulje käyttöluukku.

8 Viat ja häiriöt

8.1 Vianmääritys

VAROITUS



Oven hallitsemattoman liikkeen aiheuttama iskujen ja puristumisen vaara!









Ovi voi liikkua hallitsemattomasti vianmäärityksen aikana, jos avaaja on kytketty irti tai oven jouset ovat vaurioituneet.

- Ennen avaajan yhteydessä suoritettavia töitä verkkopistoke on ehdottomasti irrotettava pistorasiasta!
- Estä oven hallitsemattomat liikkeet.

Häiriö	Mahdolliset syyt	Toimenpide
Ovi ei sulkeudu/aukea kokonaan.	Ovimekanismi on muuttunut.	Tarkastuta ovi.
	Sulku-/avausvoima on säädetty liian alhaiseksi.	On suoritettava voimansäätö, katso luku Valikko 5 + 6.
	Pääteasentoa ei ole säädetty oikein.	Pääteasento säädettävä uudelleen.
Sulkemisen jälkeen ovi avautuu taas raolleen.	Oven kulku estyy vähän ennen kiinniasentoa.	Poista este.
	Pääteasentoa ei ole säädetty oikein.	Pääteasento KIINNI säädettävä uudelleen.
Ovi ei liiku, vaikka moottori käy.	Avaaja on kytketty irti.	Kytke avaaja uudelleen, katso luku Autotallinoven avaaminen ja sulkeminen käsin.
Ovi ei reagoi käsilähtetimen antamaan pulssiin – se reagoi kuitenkin käyttöön painikkeella tai muiden pulssigeneraattoreiden välityksellä.	Käsilähtetimen paristo on tyhjentynyt.	Vaihda käsilähtetimen paristo.
	Antenna ei ole kytketty tai sitä ei ole suunnattu.	Kytke/suuntaa antenni.
	Käsilähetintä ei ole ohjelmoitu.	Ohjelmoi käsilähetin, katso Valikko 1.
Ovi ei reagoi käsilähtetimen antamaan pulssiin eikä muihin pulssigeneraattoreihin.	Katso diagnoosinäyttö.	Katso diagnoosinäyttö.
Käsilähtetimen kantama liian vähäinen.	Käsilähtetimen paristo on tyhjentynyt.	Vaihda käsilähtetimen paristo.
	Antenna ei ole kytketty tai sitä ei ole suunnattu.	Kytke/suuntaa antenni.
	Jokin rakennuspaikalla oleva estää vastaanottosignaalin.	Liitä ulkoinen antenni (lisävaruste).
Hammashihna tai avaaja pitävät ääntä.	Hammashihna on likaantunut.	Puhdista hammashihna. Suihkuta siikonisuihkeella (älä käytä öljyä sisältäviä aineita).
	Hammashihna on liian kireä.	Löysää hammashihnaa.

8.2 Diagnoosinäyttö

Arvo	Tila	Diagnoosi/toimenpide
	Kaikki käsilähettimet on poistettu.	-
	Tehdasasetukset on palautettu.	-
	Valikoista on poistuttu.	-
	Mootorin pyörimissuuntaa on muutettu.	-
	Autotallinovi aukeaa.	-
	Autotallinovi sulkeutuu.	-
	Autotallinovi on saavuttanut pääteasennon KIINNI.	-
	Autotallinovi on saavuttanut pääteasennon AUKI.	-
	Autotallinovi on AUKI- ja KIINNI-pääteasentojen välissä (esim. tuuletusasennossa tai osittaisen avaamisen asennossa).	-
	Arvo 0 näkyy seuraavan avaus- ja sulkuliikkeen aikana ja sammuu sen jälkeen.	Avaaja on voimansäädön opetusajotilassa. Huomio: Tässä tilassa avaaja ei valvo voimansäätöä.
	Arvo 0 näkyy edelleen.	Voimansäädön opetusajo ei ole päättynyt, ja se on toistettava. Vastus jommassakummassa pääteasennossa on ehkä liian suuri. Säädä pääteasennot uudelleen.
	Autotallinovi ei aukea eikä mene kiinni.	Katkos liitännässä SEIS-A tai ulkoinen suojalaite reagoi (esim. käyntiovi).
	Autotallinovi ei mene kiinni.	Katkos liitännässä SEIS-B tai ulkoinen suojalaite reagoi (esim. valoverho).
	Oven asetuksia ja opetusajoa ei ole tehty oikein/kokonaan.	Avaa valikot 3 ja 4, korjaa oven asetukset ja päättää opetustapahtuma.
	Jatkuva signaali liittimen F tulossa.	Käynnistyssignaalia ei tunnisteta tai jatkuva pulssi (esim. painike jumissa).
	Asetettu matka on liian pitkä.	Aseta uusi matka valikoissa 3 ja 4.
	Sulkureunavarmistin on lauennut.	Tarkista sulkureunavarmistin ja radiotoimisen sulkureunan johdotus. Tarkista asetukset valikossa F.
	Asetettu kulkumatka on liian lyhyt.	Aseta kulkumatka uudelleen valikoissa 3 ja 4.

Arvo	Tila	Diagnoosi/toimenpide
	Virhe itsetestauksessa. Autotallinovi ei aukea tai mene kiinni.	Irrota verkkopistoke pistorasiasta ja kytke se uudelleen n. 10 sekunnin kuluttua.
	Pääteasentojen valvonta on tunnistanut luvattoman avausriityksen KIINNI-pääteasennossa.	Viesti poistetaan seuraavassa normaalissa liikkeessä.
	Valoverhon virhe. Autotallinovi ei aukea eikä mene kiinni.	Tarkista valoverho ja valoverhon johdotus.
	Moottori pysähtyy.	Moottori ei pyöri. Ota yhteyttä ammattiliikkeeseen moottorin korjaamiseksi.
	Elektroninen jarru aktivoitunut. Autotallin valo ei sammu.	Ovea vedetään yläpääteasennosta. Tarkasta autotallinovi ja jouset. Aseta yläpääteasento alemmaksi.
	Käyntiovikoskettimen testi epäonnisti.	Tarkista käyntiovikoskettimen johdot ja liittimet.
	Valoverhon virhe.	Tarkista valoverhon johdotus.
	Lomalukitus aktivoitu. Autotallinovi ei aukea.	Aseta liukukytkin SafeControl / Signal 112 (lisävaruste) takaisin PÄÄLLE-asentoon.

9 Huolto/tarkastus

9.1 Huoltoa/tarkastusta koskevia ohjeita

OHJE

Oman turvallisuutesi vuoksi ovijärjestelmä on tarkastettava tarpeen mukaan – kuitenkin vähintään kerran vuodessa – Tarkastuslistat-luvussa esitetyn ovijärjestelmän tarkastuslistan mukaan. Tarkastuksen voi suorittaa henkilö, jolla on asianmukainen pätevyystodistus, tai alan ammattiliike.

OHJE

Havaitut viat on korjattava välittömästi jokaisen tarkastuksen jälkeen.

- Kaikki tarkastus- ja huoltotoimenpiteet on merkittävä oheiseen ovijärjestelmän tarkastus- ja huoltotodistukseen (katso Tarkastuslistat-luku).
- Valmistajan ilmoittamia tarkastus- ja huoltovälejä on noudatettava.
- Valmistajan myöntämä takuu raukeaa, jos pakollisia tarkastus- ja huoltotoimenpiteitä ei suoriteta asianmukaisella tavalla.
- Valmistajan on hyväksyttävä autotallinoven avaajaan tehtävät muutokset. Autotallinoven avaajaan tehdyt hyväksytyt muutokset on kirjattava.

9.2 Voimanrajoituksen valvonta kuukausittain

Sisäänrakennettu voiman poiskytkentä testataan automaattisesti päteasennossa tai uudelleenkäynnistyksen aikana.

VAROITUS

Oven aiheuttama puristumisvaara!



Jos voimanrajoitus on asetettu liian suureksi, on olemassa loukkaantumisvaara.

- Voima pääsulkureunassa ei saa ylittää arvoa 400 N enintään 750 ms:n ajan!

Tarkista voimanrajoitus kerran kuukaudessa Voimanrajoituksen tarkistaminen -luvussa kuvatulla tavalla, ja kirjaa se Todistus ovijärjestelmän tarkastuksesta ja huollosta -kohdan mukaisesti.

9.3 Tarkastuslistat

9.3.1 Käyttöönottopöytäkirja

Omistaja/käyttäjä:	
Sijaintipaikka:	
Avaajan tiedot	
Valmistaja:	
Avaajan tyyppi:	
Käyttötapa:	
Valmistuspäivä:	
Oven tiedot	
Tyyppi:	
Sarjanumero:	
Valmistusvuosi:	
Mitat:	
Ovilehden paino:	
Asennus ja käyttöönotto	
Yritys, asennusliike:	
Nimi, asennusliike:	
Käyttöönoton päivämäärä:	
Allekirjoitus:	
Muuta:	
Muutokset:	

9.3.2 Ovijärjestelmän tarkastuslista

Vahvista varusteen olemassaolo / tarkastus rastilla käyttöönoton yhteydessä.

Nro	Komponentti	Olemassa?	Tarkastuskohde	Huomaus
1.0	Autotallinovi			
1.1	Avaaminen ja sulkeminen käsin		Kevyt liikkuvuus	
1.2	Kiinnitykset/liittimet		Tila/kiinnitys	
1.3	Pultit/nivelet		Tila/voitelu	
1.4	Ohjusrullat / ohjusrullien pidikkeet		Tila/voitelu	
1.5	Tiivisteet/liukukoskettimet		Tila/kiinnitys	
1.6	Oven kehys / oven ohjain		Kohdistus/kiinnitys	
1.7	Ovilehti		Kohdistus/tila	
2.0	Paino			
2.1	Jouset		Tila/kiinnitys/säätö	
2.1.1	Jousisaranat		Tila	
2.1.2	Jousirikkovarmistin		Tila/tyyppikilpi	
2.1.3	Suojalaitteet (jousiliitos,...)		Tila/kiinnitys	
2.2	Teräsköydet		Tila/kiinnitys	
1.2.2	Köysien kiinnitys		Tila/kiinnitys	
2.2.2	Köysirumpu			
2.3	Putoamisenesto		Tila	
2.4	T-akselin tasainen pyöriminen		Tila	
3.0	Avaaja/ohjaus			
3.1	Avaaja/liukukisko/konsoli			
3.2	Sähköjohdot/liittimet			
3.3	Hätäavaus		Toiminta/tila	
3.4	Ohjauslaitteet, painikkeet/käsilähetin		Toiminta/tila	
3.5	Rajakatkaisu		Tila/asento	
4.0	Puristus- ja leikkauskohtien suojaus			
4.1	Voimanrajoitus		Pysähtyminen ja suunnan vaihto	
4.2	Henkilöiden nostamisen esto		Ovilehti pysähtyy 20 kg:n lisäkuormituksessa	
4.3	Ympäristöolosuhteet		Turvaetäisyydet	

Nro	Komponentti	Olemassa?	Tarkastuskohde	Huomaus
5.0	Muut laitteet			
5.1	Salpa/lukko		Toiminta/tila	
5.2	Käyntiovi		Toiminta/tila	
5.1.2	Käyntiovikosketin		Toiminta/tila	
5.2.2	Oven suljin		Toiminta/tila	
5.3	Valo-ohjaus		Toiminta/tila	
5.4	Valopuomit		Toiminta/tila	
5.5	Sulkureunavarmistin		Toiminta/tila	
6.0	Käyttäjän/omistajan asiakirjat			
6.1	Tyypikilpi/CE-merkintä		Täydellinen/ luettavissa	
6.2	Ovijärjestelmän vaatimustenmukaisuusvakuutus		Täydellinen/ luettavissa	
6.3	Asennus-, käyttö- ja huolto-ohje		Täydellinen/ luettavissa	

9.3.3 Todistus ovijärjestelmän tarkastuksesta ja huollosta

Päiväys	Suoritettut työt / tarpeelliset toimenpiteet	Tarkastus suoritettu	Viat korjattu
		Allekirjoitus / yrit- yksen osoite	Allekirjoitus / yrit- yksen osoite

10 Puhdistus/hoito

VAARA



Sähköjännitteen aiheuttama vaara!

Jos avaaja joutuu kosketuksiin veden kanssa, on olemassa sähköiskun vaara!

Älä käytä puhdistukseen vettä tai nestemäisiä puhdistusaineita.

VAROITUS



Oven tahattomasta liikkeestä johtuva iskujen ja puristumisen vaara!

Avaajaa puhdistettaessa oven liike voidaan käynnistää vahingossa.

- Irrota verkkopistoke ennen avaajan yhteydessä suoritettavia töitä!

Pyyhi avaaja tarvittaessa kuivalla puhdistusliinalla.

11 Purkaminen/hävittäminen

11.1 Purkaminen

Purkaminen tapahtuu päinvastaisessa järjestyksessä kuin **Asennus**-luvussa kuvattu asentaminen.

11.2 Hävittäminen

Irrota ovijärjestelmä hävittämistä varten ja pura se yksittäisiin materiaaliyryhmiin:

- muovit
- muut kuin rautametallit (esim. kupariromu)
- elektroniikkajäte (moottorit)
- teräs

Hävitä materiaalit kansallisen lainsäädännön mukaisesti! Hävitä pakkausmateriaalit aina ympäristöä säästämällä ja voimassa olevien paikallisten jätehuoltomääräysten mukaisesti.



Yliiviivatun roskatynnyrin symboli vanhassa sähkö- tai elektroniikkalaitteessa tarkoittaa, ettei sitä saa hävittää kotitalousjätteen mukana sen käyttöönsä lopussa. Lähellä sijaitseviin keräyspisteisiin voi maksutta palauttaa vanhoja sähkö- ja elektroniikkalaitteita. Osoitteet saat oman asuinkuntasi jäteneuvonnasta. Sähkö- ja elektroniikkaromun erillisen keräyksen tarkoituksena on mahdollistaa vanhojen laitteiden kierrätys ja kaikenlainen uusiokäyttö sekä estää laitteiden mahdollisesti sisältämien vaarallisten aineiden hävittämisestä johtuvat haitalliset vaikutukset ympäristölle ja ihmisten terveydelle.



Paristoja ja akkuja ei saa hävittää kotitalousjätteen mukana, vaan Euroopan unionissa ne on 6. syyskuuta 2006 paristoista ja akuista annetun EUROOPAN PARLAMENTIN JA NEUVOSTON direktiivin 2006/66/EY mukaisesti toimitettava asianmukaisesti hävitettäväksi. Hävitä paristot ja akut voimassa olevien lakisääteisten määräysten mukaisesti.

12 Takuehdot

Huomioi, että järjestelmä on tarkoitettu ainoastaan yksityiskäyttöön. Yksityiskäytöksi katsomme enintään 10 sykliä (AUKI/KIINNI) päivää kohti. Takuehtojen koko teksti on saatavilla Internet-osoitteessa: <https://www.tormatic.de/garantiebestimmungen>

13 Vaatimustenmukaisuus- ja liittämisvakuutus

13.1 EY-konedirektiivin 2006/42/EY mukainen liittämisvakuutus

Valmistajan liittämisvakuutus (alkuperäisen käännös)

puolivalmisteen asentamisesta (EY-konedirektiivi 2006/42/EY, liite II, osa 1, jakso B)
 Vakuutamme, että jäljessä kuvattu puolivalmiste on EY-konedirektiivin olennaisten vaatimusten mukainen siinä määrin kuin se on mahdollista toimituksen sisällön puolesta. Puolivalmiste on tarkoitettu ainoastaan asennettavaksi ovijärjestelmään, jolloin muodostuu EY-konedirektiivin tarkoittama lopullinen kone. Ovijärjestelmän saa ottaa käyttöön vasta kun on todettu, että koko järjestelmä on EY-konedirektiivin vaatimusten mukainen ja liitteen II A mukainen EY-vaatimustenmukaisuusvakuutus on laadittu. Lisäksi vakuutamme, että tätä puolivalmistetta koskevat erityiset tekniset asiakirjat on laadittu liitteen VII osan B mukaisesti, ja ne velvoittavat dokumentointiasastomme toimittamaan ne yksittäisten valtioiden toimivaltaisille viranomaisille perustellusta vaatimuksesta.

Tuotemalli/tuote:	N-573 S
Tuotetyyppi:	Autotallinoven avaaja
Valmistusvuosi alk.:	09/2023
Soveltuvat EY-/EU-direktiivit:	2014/30/EU 2011/65/EU RoHS-direktiivi, mukaan luettuna direktiivin (EU) 2015/863 mukainen liite II
Konedirektiivin 2006/42/EY liitteen I osan 1 mukaiset noudatetut vaatimukset:	1.1.2, 1.1.3, 1.1.5, 1.2.1, 1.2.2, 1.2.3, 1.2.4, 1.2.5, 1.2.6, 1.3.2, 1.3.4, 1.5.1, 1.5.2, 1.5.4, 1.5.5; 1.5.6, 1.6.1, 1.6.2, 1.6.3; 1.7
Sovelletut yhdenmukaistetut standardit:	EN ISO 12100:2010; EN ISO 13849-1:2015, PL C luokka 2; EN 60335-1:2012/AC:2014; EN 60335-2-95:2015-01/A1:2015-06; EN 61000-6-3:2007/A1:2011; EN 61000-6-2:2005/AC:2005
Muut sovelletut tekniset standardit ja spesifikaatiot:	DIN EN 12453:2022; EN 300220-1:2017-05; EN 300220-2:2017-05; EN 301489-1:2017
Valmistaja ja teknisten asiakirjojen kokoamiseen valtuutetun nimi:	Novoform tormatic GmbH Eisenhüttenweg 6 44145 Dortmund
Laatimispaikka ja -päivämäärä:	Dortmund 21.09.2023



Dr. René Schmitz, toimitusjohtaja

13.2 Direktiivin 2014/53/EU mukainen vaatimustenmukaisuusvakuutus

Integroitu radiojärjestelmä on direktiivin 2014/53/EU vaatimusten mukainen. Vaatimustenmukaisuusvakuutuksen koko teksti on saatavilla Internet-osoitteessa: <https://www.tormatic.de/dokumentation/>



Novofern tormatic GmbH
Eisenhüttenweg 6
44145 Dortmund