



# **NovoPort® Speed** **Oversettelse av original monterings- og** **bruksanvisning**

WN 903013-12-6-50 04-2024

***novoferm***

**NO** Copyright og ansvarsfraskrivelse

© 2024 TORMATIC®

Hel eller delvis mangfoldiggjøring, overlevering eller utnyttelse av dette dokumentet, i elektronisk eller mekanisk form, inkludert fotokopiering og opptegnelse, skjer uavhengig av formålet kun etter forutgående skriftlig tillatelse fra TORMATIC®. Med forbehold om tekniske endringer - avvik mulig - leveringsinnholdet er avhengig av produktkonfigurasjonen.

## Innhold

<b>1</b>	<b>Generelle opplysninger</b> .....	<b>4</b>
1.1	Innhold og målgruppe .....	4
1.1.1	Visninger i figurene .....	4
1.2	Piktogrammer og signalord .....	4
1.3	Faresymboler .....	5
1.4	Ytterligere henvisnings- og opplysningssymboler .....	5
<b>2</b>	<b>Sikkerhet</b> .....	<b>6</b>
2.1	Bruk i henhold til bestemmelsene .....	7
2.2	Forutsigbar feil bruk .....	7
2.3	Personalkvalifikasjon .....	8
2.4	Farer i forbindelse medet .....	9
<b>3</b>	<b>Produktbeskrivelse</b> .....	<b>10</b>
3.1	Generell produktoversikt .....	10
3.2	Tekniske data .....	11
<b>4</b>	<b>Montering og installasjon</b> .....	<b>12</b>
4.1	Forberedelse av monteringen .....	12
4.2	Montering av garasjeportmotoren .....	14
4.3	Elektrisk tilkobling for ytterligere komponenter (tilbehør) .....	16
4.3.1	Oversikt tilkoblingskjema .....	17
4.3.2	Impulsgiver og eksterne sikkerhetsinnretninger .....	19
4.4	TTZ - Direktiv for innbruddshemming for garasjeporter .....	19
4.4.1	Opprette innbruddshemming .....	19
4.4.2	Tilbakestille innbruddshemmingen .....	19
<b>5</b>	<b>Programmering av drevet</b> .....	<b>20</b>
5.1	Forberedelse .....	20
5.2	Basisprogrammering .....	20
5.3	Programmere håndsender .....	21
5.3.1	Meny 1: Startfunksjon via håndsenderen .....	21
5.3.2	Meny 2: Lysfunksjon via håndsenderen .....	22
5.3.3	Meny L: Luftefunksjon via håndsenderen .....	22
5.3.4	Meny P: Funksjon for delvis åpning via håndsenderen .....	23
5.3.5	Meny n: ÅPNE-funksjon via håndsenderen .....	23
5.3.6	Meny u: LUKKE-funksjon via håndsenderen .....	24
5.3.7	Slette alle håndsendere som er programmert på drevet .....	24

5.4	Meny 3 + meny 4: Innstilling av endeposisjonene .....	25
5.5	Kraft-innlæringskjøring .....	26
5.6	Kontroll av kraftbegrensningen .....	27
5.7	Spesialinnstillinger .....	28
5.7.1	Åpne menyen „Spesialinnstillinger“ .....	28
5.7.2	Meny 5 + meny 6: Kraftbegrensning for åpne- og lukkekjøring / slette kraft-innlæringskjøring .....	28
5.7.3	Meny 7: Innstille lystider .....	29
5.7.4	Meny 8: Porttypeinnstilling .....	30
5.7.5	Meny 9: automatisk lukking .....	31
5.7.6	Meny A: Åpningstid .....	32
5.7.7	Meny C: Advarselstid .....	33
5.7.8	Meny H: Innstillinger STOPP-A (kontakt for integrert dør) .....	33
5.8	Avanserte spesialinnstillinger .....	34
5.8.1	Åpne menyen „Avanserte spesialinnstillinger“ .....	34
5.8.2	Meny U: Utgang 24 V .....	34
5.8.3	Meny d: Utgang 230 V .....	35
5.8.4	Meny F: Radiolukkeant .....	35
5.9	Gjenopprette fabrikkinnstillinger .....	36
5.10	Syklusteller .....	36
<b>6</b>	<b>Første gangs idriftsettelse .....</b>	<b>36</b>
<b>7</b>	<b>Drift .....</b>	<b>37</b>
7.1	Sikkerhetshenvisninger for drift .....	37
7.2	Åpne og lukke garasjeporten (i normaldrift) .....	37
7.3	Åpne og lukke garasjeporten manuelt .....	38
7.4	Styr garasjeporten til posisjonene ÅPEN eller LUKKET (flere driftsmoduser) .....	39
7.4.1	Kjør garasjeporten til ÅPEN-posisjonen .....	39
7.4.2	Kjør garasjeporten til LUKKET-posisjonen .....	39
7.5	Opprette forbindelse til trådløs modul .....	40
<b>8</b>	<b>Feil og forstyrrelser .....</b>	<b>41</b>
8.1	Feilsøking .....	41
8.2	Diagnosevisning .....	42

---

<b>9</b>	<b>Service/kontroll</b> .....	<b>44</b>
9.1	Merknader til service/kontroll.....	44
9.2	Månedlig kontroll av kraftbegrensningen.....	44
9.3	Kontrollister.....	45
9.3.1	Oppstartsprotokoll.....	45
9.3.2	Portanleggets kontrolliste.....	46
9.3.3	Portanleggets kontroll- og servicebevis .....	47
<b>10</b>	<b>Rengjøring/pleie</b> .....	<b>48</b>
<b>11</b>	<b>Demontering/kassering</b> .....	<b>49</b>
11.1	Demontering .....	49
11.2	Avhending.....	49
<b>12</b>	<b>Garantibestemmelser</b> .....	<b>49</b>
<b>13</b>	<b>Samsvars- og monteringserklæring</b> .....	<b>50</b>
13.1	Monteringserklæring i henhold til EUs Maskindirektiv 2006/42/EG.....	50
13.2	Samsvarserklæring i henhold til direktiv 2014/53/EU .....	50

# 1 Generelle opplysninger

## 1.1 Innhold og målgruppe

Denne monterings- og bruksanvisningen beskriver garasjeportmotoren i modulserien NovoPort® Speed (heretter kalt „produkt“). Monterings- og bruksanvisningen retter seg mot både teknisk personale som skal utføre monterings- og vedlikeholdsarbeid, og sluttbrukeren av produktet.

I den foreliggende monterings- og bruksanvisningen beskrives kun styring med håndsender. Andre styreenheter fungerer på tilsvarende måte.

### 1.1.1 Visninger i figurene

Figurene i denne monterings- og bruksanvisningen brukes til å gi deg en bedre forståelse av saksforholdet og handlingsrekkefølgene. Fremstillingene i figurene er eksempelbilder og kan i liten grad avvike fra det virkelige utseendet på ditt produkt.

## 1.2 Piktogrammer og signalord

Viktige opplysninger i denne monterings- og bruksanvisningen er merket med følgende piktogrammer.



**FARE**

### **FARE**

... viser til en fare som, hvis den ikke unngås, fører til død eller alvorlige personskader.



**ADVARSEL**

### **ADVARSEL**

...viser til en fare som, hvis den ikke unngås, kan føre til død eller alvorlige personskader.



**FORSIKTIG**

### **FORSIKTIG**

... viser til en fare som, hvis den ikke unngås, kan føre til små eller mindre alvorlige personskader.

## 1.3 Faresymboler



### Fare!

Dette tegnet viser til en umiddelbar fare for liv og helse, som kan medføre livsfarlige skader eller død.



### Advarsel mot elektrisk spenning!

Dette symbolet viser til at omgangen med systemet innebærer fare for liv og helse grunnet elektrisk spenning.



### Klemfare for lemmer

Dette symbolet viser til farlige situasjoner med klemfare for lemmer.



### Klemfare for hele kroppen!

Dette symbolet viser til farlige situasjoner med klemfare for hele kroppen.

## 1.4 Ytterligere henvisnings- og opplysningssymboler

### HENVISNING

### HENVISNING

...viser til viktige opplysninger (f.eks. materielle skader), men ikke til risiko.



### Info!

Merknader med dette symbolet hjelper deg å utføre oppgaver raskt og trygt.



### Følg anvisningen

Dette symbolet minner om at det er viktig å lese monterings- og bruksanvisningen.



Dette symbolet indikerer at garasjeportdrevet er designet for en syklus med 3 turer per time.

1

Henviser til en grafikk for tilsvarende monteringsstrinn på A3-monteringsplakaten, samt kapittelet „Oversikt over tilkoblingsplan“.

## 2 Sikkerhet

Ta hensyn til følgende grunnleggende sikkerhetshenvisninger:



**ADVARSEL**

### **Fare for personskade ved å ikke ta hensyn til sikkerhetshenvisningene og anvisningene.**

Det kan oppstå elektrisk støt, brann og/eller alvorlige personskader hvis sikkerhetshenvisningene og anvisningene ikke blir fulgt.

- Ved å følge sikkerhetshenvisningene og anvisningene i denne monterings- og bruksanvisningen kan person- og materielle skader unngås under arbeid med dette produktet.
- Les og følg alle sikkerhetshenvisningene og anvisningene.

- Samtlige forskrifter og henvisninger i garasjeportmotorens dokumentasjon (installasjon, drift og service etc.) må følges.
- Ta hensyn til alle merknader om forskriftsmessig bruk i denne manualen.
- Oppbevar alle sikkerhetshenvisninger og anvisninger for fremtidig bruk.
- Installasjonen må kun utføres av kvalifisert teknisk personell.
- Følg alle gjeldende nasjonale forskrifter.
- Det må ikke utføres endringer på produktet uten uttrykkelig godkjenning fra produsenten.
- Bruk kun originale reservedeler fra produsenten. Feil eller mangelfulle reservedeler kan føre til skader, feilfunksjoner eller at produktet slutter å fungere.
- Produktet kan under oppsyn brukes av barn fra og med 8 år samt personer med reduserte fysiske, sensoriske eller mentale evner eller mangel på erfaring og kunnskap hvis de har fått opplæring i sikker bruk av apparatet, og har forstått farene i forbindelse med det.
- Barn må ikke leke med apparatet. Rengjøring og vedlikehold må ikke utføres av barn uten oppsyn.
- Hvis de nevnte sikkerhetsinstruksene og anvisningene i denne manualen samt forskriftene for forebygging av ulykker og de generelle sikkerhetsbestemmelsene som gjelder for dette bruksområdet, ikke overholdes, utelukkes enhver garanti og alle krav om skadeerstatning overfor produsenten eller dens representanter.



## 2.1 Bruk i henhold til bestemmelsene

Dette produktet er utelukkende konstruert for åpning og lukking av garasjeporter med vekt- eller fjærutjevning. Bruk på garasjeporter uten vekt- eller fjærutjevningsmekanisme er ikke tillatt.

Produktet er kun kompatibelt med produkter fra Novoferm.

Det må ikke utføres endringer på produktet uten uttrykkelig godkjenning fra produsenten.

Produkter er utelukkende egnet til privat bruk.

## 2.2 Forutsigbar feil bruk

Annen bruk enn den som er beskrevet i "Bruk i henhold til bestemmelsene" gjelder som rimelig forutsigbar feil bruk. Dette gjelder f.eks.:

- bruk som drev for skyvedørskonstruksjoner
- bruk på porter uten vekts- eller fjærutjevningsmekanisme

For materielle og/eller personskafer, som er et resultat av rimelig forutsigbar feil bruk og av at denne monterings- og bruksanvisningen ikke følges, fraskriver produsenten seg ethvert ansvar.

## 2.3 Personalkvalifikasjon

Kun personer som kjenner denne monterings- og bruksanvisningen og er seg bevisst farene ved bruk av dette produktet, kan benytte produktet. De enkelte oppgavene krever forskjellige kvalifikasjoner som er oppført tabellen nedenfor.

Oppgaver	Betjener	Faglærte medarbeidere <sup>a</sup> med relevant utdanning, f.eks. industrimekanikere	Elektriker <sup>b</sup>
Oppbygging, montering og idriftsettelse		X	X
Elektrisk installasjon			X
Drift	X		
Rengjøring	X		
Service	X	X	X
Arbeider på det elektriske anlegget (retting av feil, reparasjon & demontering)			X
Arbeider på mekanikken (retting av feil & reparasjon)		X	
Avhending	X	X	X

**a.** Som fagarbeider gjelder en person som på grunn av sin faglige utdanning, sine kunnskaper og erfaringer samt viten om de relevante bestemmelsene kan bedømme oppgavene vedkommende har blitt tildelt og som kan erkjenne mulige farer.

**b.** Utdannede elektrofagarbeidere må kunne lese og forstå elektriske koblingsskjemaer, ta i bruk, drive service og vedlikehold av elektriske maskiner, koble bryter- og kontrollskap, garantere funksjonsdyktigheten av elektriske komponenter og erkjenne mulige farer ved håndtering av elektriske og elektroniske systemer.

## 2.4 Farer i forbindelse medet

Produktet har gjennomgått en risikovurdering. Produktets konstruksjon og utførelse som er basert på den, er i henhold til teknikkens stand.

Produktet er driftssikkert når det brukes i henhold til bestemmelsene. Det forblir imidlertid en restrisiko.

### FARE



#### Fare på grunn av elektrisk spenning

Fare for strømstøt som kan medføre død ved å berøre spenningsførende deler. Når du skal arbeide på det elektriske anlegget må du rette deg etter følgende sikkerhetsregler:

1. Frikobling
2. Sikre mot gjeninnkobling
3. Kontroller at apparatet er spenningsfritt

Arbeider på det elektriske anlegget kan kun utføres av elektrikere eller opplærte personer under ledelse og oppsyn av en elektriker i henhold til elektrotekniske regler og retningslinjer.

### ADVARSEL



#### Støt- og klemfare på porten!

Under kraft-innlæringskjøringen innlæres drevet til den normale mekaniske motstanden ved åpning og lukking av porten.

Kraftbegrensningen er deaktivert til innlæringsprosessen er avsluttet.

Portens bevegelse stoppes ikke av en hindring!

- Overhold tilstrekkelig avstand til garasjeporten i hele dens kjørevei.
- Avbryt prosessen kun ved fare.

### ADVARSEL

#### Fare på grunn av optisk stråling!

Synsevnen kan bli kraftig innskrenket i kort tid hvis man ser rett inn i en LED. Dette kan føre til alvorlige personskader.

Ikke se direkte inn i en LED.

### 3 Produktbeskrivelse

#### 3.1 Generell produktoversikt

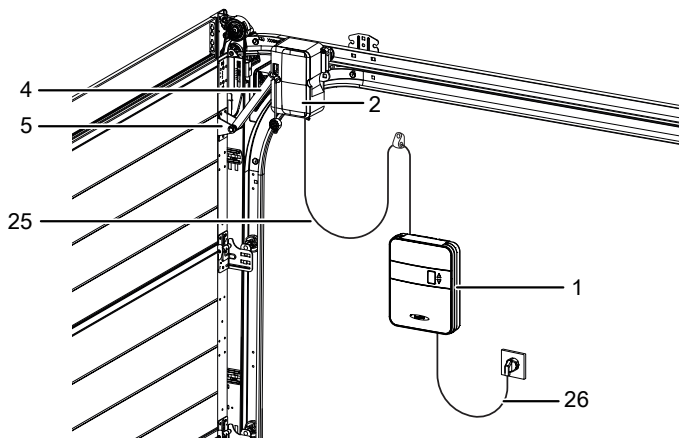

III. 1: Produktoversikt - montert

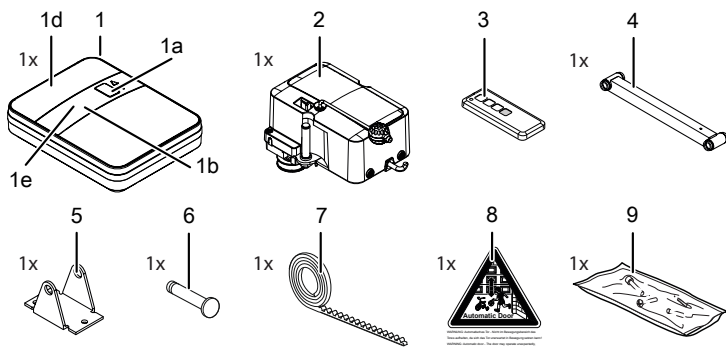

III. 2: Produktoversikt - enkeltdeler

1	Styreapparat	5	Portkonsoll
1a	Punktindikator	6	Bolter
1b	Betjeningsluke	7	Tannrem
1d	Øverste deksel	8	Advarselsskilt
1e	Typeskilt*	9	Skrupose
2	Drevhode	25	Spiralkabel
3	Håndsender (modellavhengig)	26	Nettkabel
4	Løftearm		

\* Typeskiltet befinner seg på innsiden av betjeningsluken.

I leveringstilstanden er ikke dekelet til styringsenheten forhåndsmontert. Leveringsomfanget er avhengig av produktkonfigurasjonen din.

## 3.2 Tekniske data

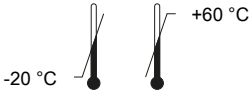
<b>Generelt</b>		
Styring:	NovoPort® Speed	
Driftsmodus:	Impulsdrift, fjernstyrt	
Maks. portstørrelse:	17 m <sup>2</sup>	
Maks portvekt:	200 kg	
Nominell belastbarhet:	195 N	
Maks. belastbarhet:	650 N	
<b>Elektriske data</b>		
Målespenning:	230 V~ (vekselstrøm)	
Frekvens:	50 Hz	
Kapslingsklasse:	I ⚡ (jording)	
Inngangseffekt standby:	0,5 W	
Inngangseffekt maks. drift:	240 W	
Maks. tid til standby:	240 sekunder	
24 V utgang (DC):	12 W	
230 V utgang (AC):	maks 500 W	
Belysnings-LED:	6 W	
<b>Sykluser</b>		
Maks. sykluser time:	3	
Maks. sykluser dag:	10	
Maks. sykluser totalt:	25000	
<b>Omgivelser</b>		
Kapslingsgrad:	IP20, kun for tørre rom	
Støynivå:	< 70 dB(A)	
Temperaturområde:		
<b>Sikkerhet iht. EN 13849-1</b>		
Inngang STOPP-A:	Kat. 2 / PL = C	
Inngang STOPP-B:	Kat. 2 / PL = C	
<b>Radiomodul avhengig av utstyr</b>		
TRX-433	f = 433,92 MHz, P <sub>erp</sub> < 10 mW	Kompatible protokoller: AES / Keeloq Classic
TRX-868	f = 868,3 MHz, P <sub>erp</sub> < 25 mW	
E43-M	f = 433,92 MHz	
<b>Produsent</b>		
Firma:	Novoform tormatic GmbH	
Adresse:	Eisenhüttenweg 6 44145 Dortmund Tyskland	

## 4 Montering og installasjon

### 4.1 Forberedelse av monteringen

#### FORSIKTIG

#### Fare på grunn av klemming!



Klem- og skjærefare på garasjeportens låsemekanisme.

- Når du skal automatisere garasjeporten for første gang, må de eksisterende låsemekanismene demonteres på forhånd.

#### HENVISNING

Kontroller om de medfølgende skruene og holderne er egnet for montering på stedet når man tar hensyn til de byggemessige forutsetningene.

- En stikkontakt for nettilkobling må monteres i bygget. Den medleverte nettleddningen er ca. 1 m lang.
- Kontroller om porten er stabil. Trekk til skruer og muttere på porten ved behov.
- Kontroller om porten kjører som den skal. Smør aksler og lagre. Du må også kontrollere fjærspenningen og korrigere den ved behov.
- Demonter eksisterende portlåser (låseblikk og fjærlås).
- I garasjer uten en annen inngang er det nødvendig med en nødopplåsing (tilbehør).
- I garasjer med en integrert dør må en kontakt for den integrerte døren installeres.

Under monteringen kan det være nødvendig å låse opp drevet på motorhodet, og deretter låse det igjen. Demontering av løftearmen er ikke nødvendig for å oppnå dette.

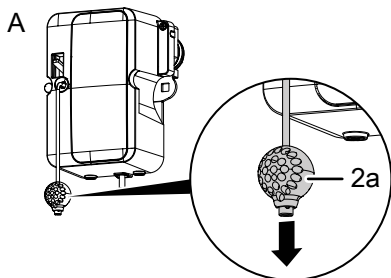

III. 3: Låse opp drevet

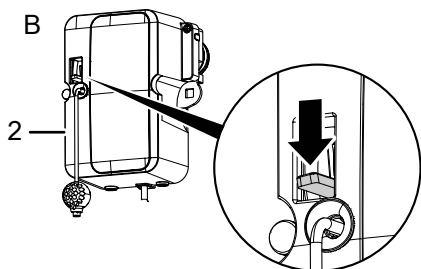

III. 4: Låse drevet

1. Trekk i kula (2a) for å bevege garasjeporten manuelt (se fig. A). Drevet er nå kontinuerlig låst opp (tallverdien  vises i displayet når drevet er slått på og en strekning er innlært). Motorhodet kan låses igjen i hvilken som helst stilling.
2. Trykk armen på motorhodet (2) nedover for å låse drevet igjen (se fig. B).

## 4.2 Montering av garasjeportmotoren

Følg illustrasjonene på A3-monteringsplakaten.

### 1. Valg av monteringssted

Velg monteringside i henhold til forholdene i bygget. Standard monteringside er til høyre sett innenfra, prosessen beskrives i det følgende. Dersom du ønsker å montere på venstre side, løsner du bolten på motorhodet (2) med en skiftenøkkel (SW 17), og skruer den på igjen på den andre siden (fig. 13a bis 13c). De etterfølgende trinnene er identiske med monteringsstrinnene for standard monteringside.

### 2. Montering av tannremmen

Bruk portens øvre løpeskinne for montering av motorhodet (2). Spray løpeskinnen med silikonspray for å oppnå optimale løpeegenskaper (ikke bruk oljeholdige midler). Legg tannremmen (7) i løpeskinnen (tannremryggen må vende oppover). Sett tannremmen inn i formendestykket på dørsiden, og fest tannremmen (7) med skruen (18) (fig. 2a). Trekk i kula for å låse opp hjulet (2a) (fig. 2b). Før tannremmen (7) gjennom hjulene til motorhodet (2) slik illustrasjonen viser (fig. 2c). Sett motorhodet (2) med hjulene inn i den øvre løpeskinnen (fig. 2d). Bestem posisjonen for tannremprofilanslaget (24) ved å legge 50 cm til standard monteringshøyde (BRH) på porten. Skyv deretter tannremprofilanslaget (24) under tannremmen (7) på den målte posisjonen, målt fra portveggen (fig. 2e). Etter at hele monteringen er fullført, bør tannremprofilanslaget (24) holde en avstand på omtrent 5 cm til motorhodet (2) i endeposisjonen ÅPEN (fig. 2f).

### 3. Bakre tannremfeste

Før tannremmen (7) gjennom hjørneforbindelse-braketten og hold den strammet (fig. 3a). Sett de halve hylsene (11) på tannremmen (7) som vist på fig. 3b. Sett på den riflete mutteren (10), og stram tannremmen (7) ved å skru den riflete mutteren (10) fast for hånd. Unngå samtidig at tannremmen (7) vrir seg (fig. 3c). Hvis tannremmen (7) er for lang, kan den kuttes av (fig. 3d).

### 4. Bygge om øvre løperulle

På portenes drivside må den ytre ringen på de øvre løperullene demonteres. Fjern den øvre løperullen. Hold løperullene i høyre hånden. Sett inn en skrutrekker mellom ribbene og tennene på løperullen. Vri løperullen mot høyre for å løsne og trekk av den ytre ringen. Fjern løperullens utvidelsesring (fig. 4a + 4b). Sett løperullen inn i løpeskinnen (fig. 4c). Juster løperullen i henhold til fig. 4d, og skru den fast. En detaljert veiledning for dette trinnet finner du også i monterings- og bruksanvisningen til porten.



## 5. Feste portkonsoll

Sett portkonsollen (5) på borehullene i den øvre dørbladseksjonen, og skru den fast med de tre skruene (15) (fig. 5).

## 6. Sett inn løftearmen

Sett løftearmen (4) på motorhodets (2) bolter, og sikre den med en klips (23) (fig. 6a). Hold den andre siden av løftearmen (4) i portkonsollen (5), og stikk bolten (6) gjennom portkonsollen (5) og løftearmen (4). Fest bolten (6) med en klips (23) (fig. 6b).

## 7. Glideenhet

Sett glideenheten (19) på løpeskinneprofilen, skyv den inn i den bakre åpningen på motorhodet (2), og skru den fast med en skrue (14) (fig. 7).

## 8. Tilkobling til spiralkabelen

Kabelklemmene for spiralkabelen (25) til motorhodet (2) er plassert på baksiden av styreapparatet (1). Sett den røde lederen til venstre og den grønne lederen til høyre inn i klemmen (fig. 8a). Stikk pluggen til spiralkabelen (25) inn i bøssingen, og la den klikke på plass (fig. 8b). Trekk deretter spiralkabelen (25) opp gjennom labyrinten (fig. 8c).

## 9. Festing av styreapparatet

Plasser den første skruen (13) til nøkkelhullet midt på bakveggen i en avstand på ca. 1 m fra porten og 1,50 m fra gulvet. Ikke trekk til skruen (13) helt (ca. 3 mm avstand mellom skruhode og vegg) (fig. 9a). Plasser styreapparatet (1) med nøkkelhullet på skruen (13) i veggen (fig. 9b). Juster apparatet, og merk av de resterende festepunktene. Fjern styreapparatet (1), bor hullene og sett inn en plugg i hvert av dem (20) (fig. 9c). Sett styreapparatet (1) tilbake på plass, og fest det med begge skurene (13) (fig. 9d).

## 10. Monter veggbraketten

Hold spiralkabelen (25) loddrett opp, som vist i fig. 10. Den maksimale kabelutvidelsen i horisontal retning må ikke være mer enn 3 ganger den opprinnelige lengden. Klem kabelklemmen (22) på i knekkpunktet. Hold kabelklemmen (22) mot veggen, og lag en markering. Bor et hull, sett inn en plugg (20) og skru fast kabelklemmen (22) med en skrue (12).

## 11. Styreapparatet plassert et annet sted

Hvis du av bygningsmessige forhold ikke kan plassere styreapparatet (1) direkte under løpeskinne, kan spiralkabelen (25) føres til motorhodet med den medfølgende kabelklemmen (22) og hullbåndet (21). Spiralkabelen kan kun utvides med en faktor 3 når den beveges og med en faktor 7 ved fast montering. Hvis spiralkabelen (25) ikke er lang nok, brukes et forlengelsessett (tilbehør) (fig. 11a til 11c).

## 12. Bryter for den integrerte døren

For garasjeporter med integrert dør må en spesialkontakt installeres og kobles til motorhodet (2) (fig. 12a). Løsne skruene, og fjern dekslet til motorhodet (2) (fig. 12b). Bryt løs blindlasken på siden av motorhodets hus med tang (fig. 12c). Legg tilkoblingskabelen langs løftearmen (4), og fest den med en kabelstrips. Pass på at kabelen har tilstrekkelig bevegelsesfrihet (fig. 12d). Koble den integrerte dørens kontakt til klemmeblokken (fig. 12e). Sett dekslet tilbake på huset, og skru det fast (fig. 12f). Fjern 8k2-motstanden fra klemme G i styreapparatet etter installasjonen av adgangsdørkontakten. Se også fig. 1 i kapittel "Oversikt tilkoblingsskjema".

## 13. Antennelegging

Løsne de to skruene til det øvre dekslet og skyv det ut (fig. 14a). Ta antennen ut av transportsikringen og før den oppover gjennom gjennomføringen (fig. 14c). Du må ev. stikke hull til gjennomføringen med et egnet verktøy (f.eks. en spiss blyant) (fig. 14b).

## 14. Montere husdeksel

Plasser betjeningsluken (1b) i styringshuset og hold den i åpen posisjon (fig. 15a). Trykk det nederste dekslet (1c) til styringsenheten inn, til det klikker på plass med klemmene (fig. 15b). Monter det øverste dekslet (1d), og skru det fast med de to skruene (14) (fig. 15c og 15d).

## 15. Varselsmerke

Fest varselsmerket (8) godt synlig på innsiden av garasjeporten (fig. 16).



WARNING: Automatic Door - Nicht in Bewegungsbereich des  
Türs verbleiben, da sich die Tür unkontrolliert bewegen könnte!  
WARNING: Automatic door - The door may operate unexpectedly.  
Therefore do not allow anyone/persons to stay in the path of the door!

ADVARSEL: Automatisk port - Ikke opphold deg i portens bevegelsesområde fordi porten uventet kan sette seg i bevegelse.

## 4.3 Elektrisk tilkobling for ytterligere komponenter (tilbehør)

Åpne om nødvendig betjeningsluken (1b) og fjern det øverste dekslet (1d) for å få tilgang til tilkoblingsklemmene på styreapparatet (1).

 **FARE**

**Fare på grunn av elektrisk spenning!**



Fare for strømstøt som kan medføre død ved å berøre spenningsførende deler.

Trekk alltid ut støpselet ved arbeid på drevet!

### 4.3.1 Oversikt tilkoblingskjema

1

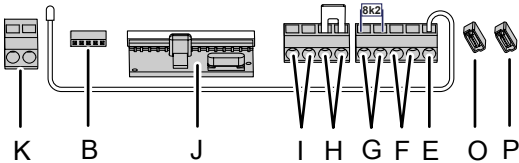

2

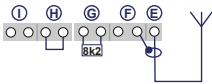

3

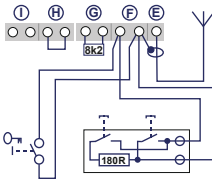

4

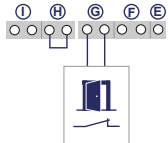

5

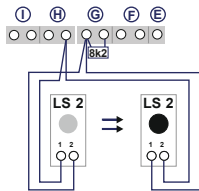

6

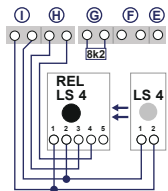

7

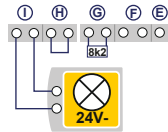

8

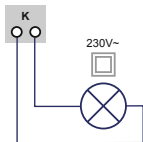

9

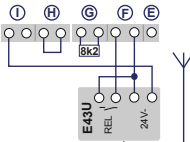

10

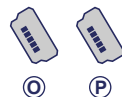

11



Fig.	Klemme	Beskrivelse
1		Oversikt over tilkoblingstilordningen på styreapparatet
1	J	Pluggsokkel for radiomottaker
2	E	Tilkobling for antenne. Ved bruk av en ekstern antenne må skjermen legges på klemmen venstre (F).
3	F	Inngang for ekstern impulsgeber (tilbehør, f.eks. nøkkelbryter eller tastatur for koder)
4	G	Inngang (STOPP-A) til kontakt for integrert dør (tilbehør) eller nødstop. Via denne inngangen stoppes driften hhv. kjøringen undertrykkes. (Se også kapittel Spesialinnstillinger, Meny H: Innstillinger STOPP-A)
5	G/H	Inngang for lysport LS2 (ved bruk av en annen lysport finner du tilkoblingsposisjonen i lysportens bruksanvisning)
6	I/H	Inngang (STOPP-B) 4-leders lysport (f.eks. LS4): Via denne inngangen aktiveres automatisk bytte av driftsretning under lukking.
7	I	Spenningsforsyning 24 V DC, maks. 500 mA (koblet) f. eks. for 24 V signallys (tilbehør) <b>OBS!</b> Ikke koble til en trykkbryter!
8	K	Utgang 230 V for ekstern, kapslet belysning eller signallys (kapslingsklasse II, maks. 500 W (tilbehør))
9	F/I	Spenningsforsyning 24 V DC, maks. 500 mA (permanent) f. eks. for en ekstern radiomottaker (tilbehør)
10	P/O	2x spor for Mobility Modul eller radiolukkeant (tilbehør)
11	B	Spor for Bluetooth-modul (tilbehør)

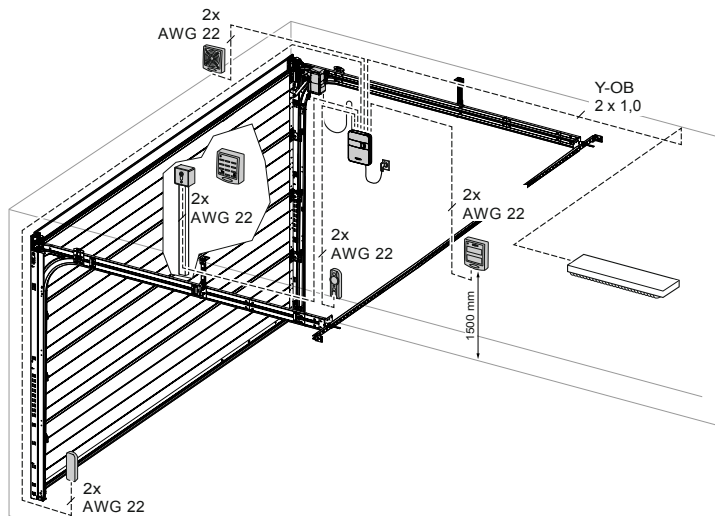

III. 5: Eksempel på installasjonstilbehør

## 4.3.2 Impulsgiver og eksterne sikkerhetsinnretninger



Ved økte krav til personlig sikkerhet anbefaler vi at det i tillegg til den interne kraftbegrensningen av drevet, også installeres en 2-tråds lysport. Installasjon av en 4-tråds lysport er for ren materiell beskyttelse. Du finner ytterligere informasjon om tilbehøret i våre dokumenter, eller du kan spørre din fagforhandler.

### HENVISNING

Kontroller om drevet fungerer sikkert og feilfritt før første gangs bruk (se kapittel „Service/kontroll“).

## 4.4 TTZ - Direktiv for innbruddshemming for garasjeporter

### 4.4.1 Opprette innbruddshemming

For å opprette innbruddshemmingen går du frem på følgende måte:

1. Drei kula (2a) med det åpne haket i retning mot trekksnoen.
  2. Trekk kula (2a) fra trekksnoen som vist i den nederste figuren.
- ⇒ Innbruddshemmingen er nå opprettet.

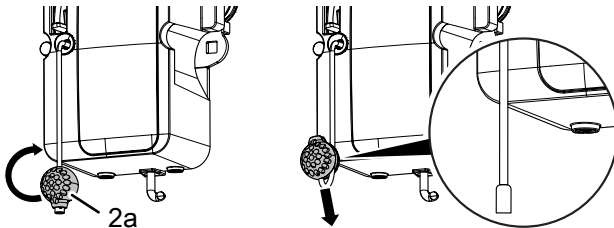

III. 6: Opprette innbruddshemming

### 4.4.2 Tilbakestille innbruddshemmingen

For å tilbakestille innbruddshemmingen går du frem på følgende måte:

1. Før kula (2a) med det åpne haket mot trekksnoen.
2. Skyv kula (2a) nedover langs trekksnoen til trekksnoens ende går i lås i kula (2a).

⇒ Innbruddshemmingen er tilbakestilt.

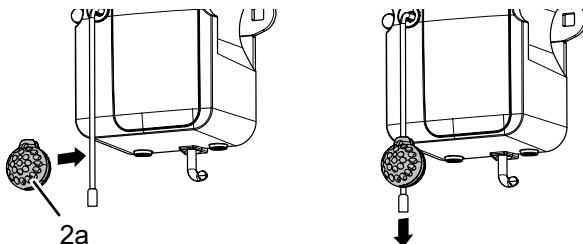

III. 7: Tilbakestille innbruddshemmingen

## 5 Programmering av drevet

### 5.1 Forberedelse

1. Kontroller at garasjeporten er koblet til motorhodet.
2. Kontroller at antennen er plassert i riktig posisjon (se kapittel „Montering av garasjeportmotoren“).
3. Kontroller at alle håndsendere som du ønsker å innlære for denne porten er tilgjengelige.
4. Åpne betjeningsluken på styreapparatet.
5. Koble styreapparatets nettkabel til en stikkontakt.
  - ⇒ Punktindikatoren (1a) begynner å lyse.



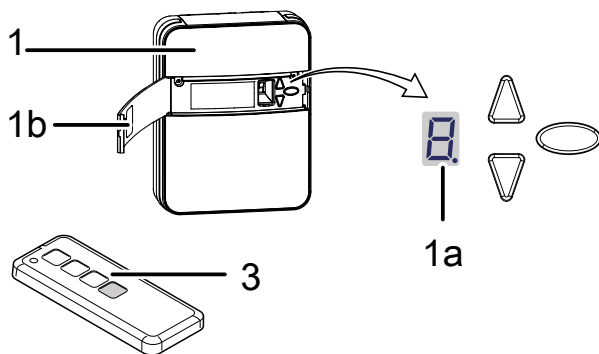







### 5.2 Basisprogrammering



#### III. 8: Betjeningsselementer

- |                    |   |   |
|--------------------|---|---|
| 1. Styreapparat    |  | Tallvisning   |
| 1a. Punktindikator |  | Navigeringsknapper for programmering<br>Startknapp for ÅPNE port / LUKKE port |
| 1b. Betjeningsluke |  | Programmeringsknapp   |
| 3. Håndsender      |  | Navigeringstknapper for programmering   |

Programmeringen av styringen er menystyrt.

- Ved å trykke på programmeringsknappen , aktiverer du menynavigasjonen. Sifrene i indikatoren  viser menytrinnene.
- Etter ca. 2 sekunder blinker sifrene  i displayet, og innstillingen kan endres med tastene  og .
- Ved å trykke enda en gang på programmeringsknappen  lagres den innstilte verdien, og programmet hopper automatisk til det neste menytrinnet. Ved å trykke flere ganger på programmeringsknappen  kan du hoppe over menytrinn ved behov.
- For å avslutte visningen av menyen, trykker du på programmeringsknappen  flere ganger, helt til tallet  vises .
- Utenfor menyen kan du trykke på knappen  for å gi en startimpuls.

Opplysninger om flere og/eller spesielle innstillinger finner du i kapittelet „Spesialinnstillinger“ og „Avanserte spesialinnstillinger“.



## 5.3 Programmere håndsender

Maksimalt 30 tastekommandoer kan innlæres via forskjellige håndsendere.

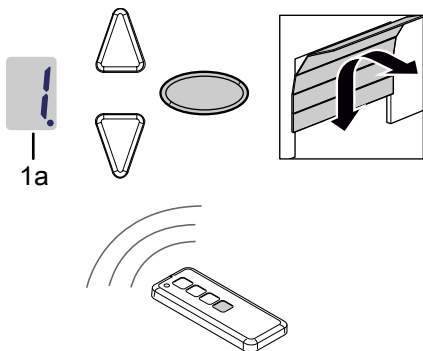
### 5.3.1 Meny 1: Startfunksjon via håndsenderen



III. 9: Programmere startfunksjonen for håndsenderen

1. Trykk kort en gang på programmeringsknappen .  
⇒ Meny  vises.
2. Når indikatoren blinker, trykker du på den knappen på håndsenderen som du senere vil starte drevet med, og holder den inne helt til punktindikatoren (1a) blinker 4x.
3. Så snart sifferet forsvinner, kan den neste håndsenderen innlæres (se trinn 1).

### 5.3.2 Meny 2: Lysfunksjon via håndsenderen



Du kan programmere en knapp på håndsenderen for styring av lysfunksjonen. Når du trykker på denne knappen, slås arbeidslyset på (intern LED-belysning på styringsenheten, belysning på 24 V tilkoblet klemme I og belysning 230 V tilkoblet klemme K) eller av. Belysningens varighet er 4 minutter. Arbeidslyset slukkes etter dette.

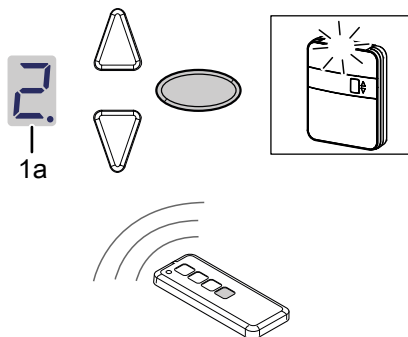

Ved bruk av TAM-funksjonen styres ikke 24 V-utgangen med arbeidslyset.



III. 10: Programmere lysfunksjonen for håndsenderen

1. Trykk kort to ganger på programmeringsknappen .
  - ⇒ Menyen  vises.
2. Trykk på den knappen på håndsenderen som du ønsker å styre lyset med, og hold knappen inne til punktindikatoren (1a) i displayet blinker 4x.
3. Så snart sifferet forsvinner, kan den neste håndsenderen innlæres (se trinn 1).

### 5.3.3 Meny L: Luftefunksjon via håndsenderen

Luftefunksjonen muliggjør lufting i garasjen. Portstilling for luftefunksjonen er avhengig av portkonstruksjonen, og utgjør ca. 10 cm av drevets bevegelseslengde. Du kan ikke endre høyden til luftestillingen. Garasjeporten kan til enhver tid lukkes med håndsenderen. Etter ca. 60 minutter (kan ikke endres) lukkes porten automatisk.





1. Trykk kort tre ganger på programmeringsknappen .
  - ⇒ Meny **L** vises.
2. Trykk på den tasten på håndsenderen som du ønsker å styre luftefunksjonen med, og hold den inne til punktindikatoren (1a) i displayet blinker 4x.
3. Så snart sifferet forsvinner, kan den neste håndsenderen innlæres (se trinn 1).



Vær oppmerksom på at denne funksjonen ikke er tilgjengelig i AR-modus.

### 5.3.4 Meny P: Funksjon for delvis åpning via håndsenderen



I denne driftsmodusen blir garasjeporten stående med en åpning på ca. 1 m

1. Trykk kort tre ganger på programmeringsknappen .
  - ⇒ Verdien **L** vises.
2. Trykk på programmeringsknappen  i ca. 3 sekunder.
  - ⇒ Verdien **P** vises.
3. Trykk på den knappen på håndsenderen som du ønsker å styre funksjonen for delvis åpning med, og hold den inne til punktindikatoren (1a) i displayet blinker 4x.
4. Så snart sifferet forsvinner, kan den neste håndsenderen innlæres (se trinn 1).









Vær oppmerksom på at denne funksjonen ikke er tilgjengelig i AR-modus.

### 5.3.5 Meny n: ÅPNE-funksjon via håndsenderen

1. Trykk kort tre ganger på programmeringsknappen .
  - ⇒ Verdien **L** vises.
2. Trykk på programmeringstasten  i ca. 3 sekunder.
  - ⇒ Verdien **P** vises.
3. Trykk kort en gang på programmeringsknappen .
  - ⇒ Verdien **n** vises.
4. Trykk på den knappen på håndsenderen som du ønsker å styre ÅPNE-funksjonen med, til punktindikatoren (1a) på displayet blinker 4x.
5. Så snart sifferet forsvinner, kan den neste håndsenderen innlæres (se trinn 1).

### 5.3.6 Meny u: LUKKE-funksjon via håndsenderen



1. Trykk kort tre ganger på programmeringsknappen .
  - ⇒ Verdien  vises.
2. Trykk på programmeringsknappen  i ca. 3 sekunder.
  - ⇒ Verdien  vises.
3. Trykk kort to ganger på programmeringsknappen .
  - ⇒ Verdien  vises.
4. Trykk på den knappen på håndsenderen som du ønsker å styre LUKKE-funksjonen med, og hold den inne til punktindikatoren (1a) i displayet blinker 4x.
5. Så snart sifferet forsvinner, kan den neste håndsenderen innlæres (se trinn 1).

### 5.3.7 Slette alle håndsendere som er programmert på drevet

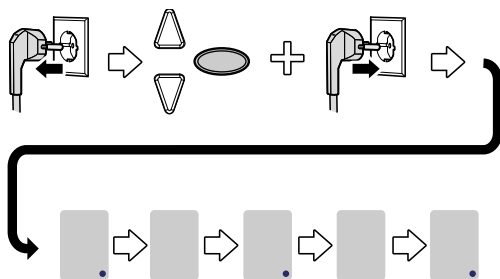
Du kan slette alle håndsendere som er programmert til styringskontrollen samtidig.



III. 11: Slette alle håndsendere som er programmert på drevet



1. Trekk ut styreapparatets nettplugg.
2. Trykk på programmeringsknappen , og hold den inne.
3. Koble støpselet inn i stikkkontakten mens du fortsetter å holde programmeringsknappen  inne.
  - ⇒ Alle håndsendere som er programmert for drevet, er slettet.

## 5.4 Meny 3 + meny 4: Innstilling av endeveisjonene

### HENVISNING

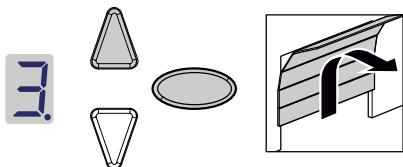





Endeveisjonen ÅPNE må være minst 5 cm fra tannremmens profilstopp.





1. Hold programmeringstasten  inne i ca. 3 sekunder.  
⇒ Menyen  vises.
2. Trykk på knappen , og kontroller om garasjeporten beveger seg i retning ÅPNE.

### HENVISNING

Hvis garasjeporten beveger seg i feil retning, starter du en dreieretningsendring ved å holde programmeringsknappen  inne i ca. 5 sekunder til et funksjonslys vises.

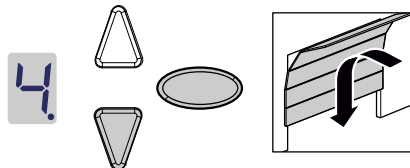
3. Hold knappen  inne til garasjeporten har nådd den ønskede endeveisjonen i ÅPNE-retningen. Trykk ev. på knappen  for å korrigere posisjonen.
4. Når garasjeporten befinner seg i den ønskede endeveisjonen i retning ÅPNE, trykker du på programmeringstasten .  
⇒ Menyen  vises.
5. Straks visningsverdien blinker, trykker du på knappen  på håndsenderen, og holder den inne til garasjeporten når den ønskede endeveisjonen i retning LUKKE. Trykk ev. på knappen  for å korrigere posisjonen.



6. Trykk på programmeringsknappen  når garasjeporten befinner seg i den ønskede endeveisjonen i retning LUKKE.  
⇒ Tallet  vises.
7. Fortsett med kraft-innlæringskjøringen.

## 5.5 Kraft-innlæringskjøring

### ADVARSEL





### Støt- og klemfare på porten.

Under kraft-innlæringskjøringen innlæres drevet til den normale mekaniske motstanden ved åpning og lukking av porten. Kraftbegrensningen er deaktivert til innlæringsprosessen er avsluttet. Portens bevegelse stoppes ikke av en hindring!

- Overhold tilstrekkelig avstand til garasjeporten i hele dens kjørevei.



### HENVISNING

- Under kraft-innlæringskjøringen vises tallet . Ikke avbryt denne prosessen. Etter avsluttet kraft-innlæringskjøring må tallet  i indikatoren slukke.
- Hvis tallet  ikke slukker, må prosessen gjentas.
- Kraft-innlæringskjøringen begynner alltid fra endeosisjon LUKKET.
- Under kraft-innlæringskjøringen blinker LED-lyset.
- Hvis innlæringskjøringen ikke er fullført etter 5 kjøring, må du tilbakestille øvre og nedre posisjon, og sjekke portmekanikken.

### HENVISNING

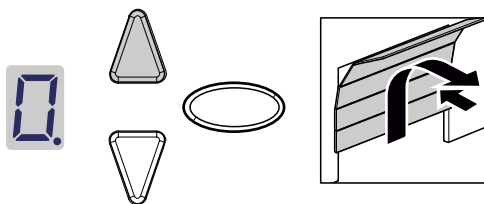
- Vi anbefaler at du velger riktig porttype før kraft-innlæringskjøringen. Følg kapittelet „Meny 8: Porttypeinnstilling“.



1. Trykk på knappen ÅPNE , eller benytt den innlærte håndsenderen. Garasjeporten beveger seg fra endeosisjonen LUKKET, og kjører til endeosisjonen ÅPEN.
2. Trykk på knappen  igjen, eller benytt den innlærte håndsenderen. Garasjeporten beveger seg fra endeosisjonen ÅPEN til endeosisjonen LUKKET. Etter ca. 2 sekunder slukker indikatoren .

## 5.6 Kontroll av kraftbegrensningen

### HENVISNING

- Etter avslutning av innlæringskjøringen må kraftbegrensningen kontrolleres.
- Drevet må kontrolleres hver måned.

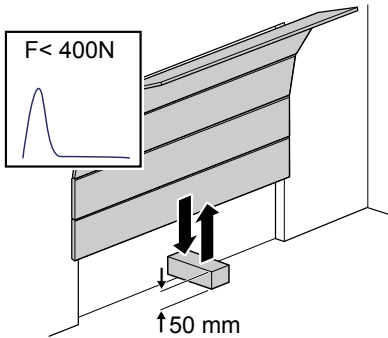

### III. 12: Kontrollere kraftbegrensningen

1. Posisjoner et kraftmåleapparat eller en egnet hindring (f.eks. drevets ytre emballasje) i portens lukkeområde.
2. Lukk garasjeporten. Garasjeporten beveger seg mot endeposisjonen LUKKE. Straks porten kjenner en berøring med en hindring stopper garasjeporten og kjører tilbake til endeposisjonen ÅPNE,
3. Hvis porten gjør det mulig å løfte personer (f.eks. åpninger større enn 50 mm eller trinn), må også kraftbegrensningsinnretningen i åpningsretning kontrolleres: Ved en ekstra belastning på porten med 20 kg må drevet stoppe.



### HENVISNING

Hvis hindringen ikke kjennes eller kraftverdien ikke overholdes, må kraftbegrensningen stilles inn som beskrevet i kapittelet Meny 5 + meny 6: Kraftbegrensning for åpne- og lukkekjøring / slette kraft-innlæringskjøring.

Etter hver utskifting av garasjeportfjærer, må kraft-innlæringskjøringen gjennomføres på nytt (se kapittel „Kraft-innlæringskjøring“).

## 5.7 Spesialinnstillinger

### 5.7.1 Åpne menyen „Spesialinnstillinger“

1. For å komme til menyen for spesialinnstillinger, hold programmeringstasten  inne i ca. 3 sekunder.  
⇒ Tallet **3** vises.
2. Trykk nok en gang på programmeringsknappen .
- ⇒ Tallet **4** vises.
3. Hold programmeringstasten  inne på nytt, i ca. 3 sekunder.  
⇒ Det første menyvalget **5** for spesialinnstillinger vises.

### 5.7.2 Meny 5 + meny 6: Kraftbegrensning for åpne- og lukkekjøring / slette kraft-innlæringskjøring

#### Forandre kraftbegrensningen

#### ADVARSEL

#### Klemfare på porten!



Hvis innstillingen for kraftbegrensningen stilles inn for høyt er det fare for at personer kan skades.

- Kraften på hovedlukkekanten må ikke overstige 400 N i maksimalt 750 ms!









Vi anbefaler å velge riktig porttype i meny **8** før innlæringskjøring.



Verdien 5 er forhåndsinnstilt fra fabrikk.

Innstillingene for kraftbegrensning for ÅPNE- og LUKKE-kjøringen kan justeres i menyene **5** og **6**. Utfør følgende trinn for å endre kraftbegrensningen:



1. Velg menyen **5**.  
⇒ Etter ca. 2 sekunder blinker displayet, og den innstilte verdien for kraftbegrensningen for åpnebevegelsen vises.
2. Tilpass innstillingen om nødvendig ved hjelp av knappene  og .
- ⇒ En høyere verdi reduserer følsomheten til kraftbegrensningen.  
⇒ En lavere verdi øker følsomheten til kraftbegrensningen.
3. Trykk på programmeringsknappen . Menyene **6** vises. Etter ca. 2 sekunder blinker displayet, og den innstilte verdien for kraftbegrensningen for lukkebevegelsen vises.
4. Tilpass innstillingen om nødvendig ved hjelp av knappene  og .
5. Trykk på programmeringsknappen .
- ⇒ Menyene **7** vises.

## Slette kraft-innlæringskjøring

Du kan også slette de eksisterende kraft-innlæringskjøringene i menyen **5**. Endeposisjonene beholdes som de er, og må ikke tilbakestilles. Utfør følgende trinn for å slette de eksisterende kraft-innlæringskjøringene:

1. Velg menyen **5**.
  - ⇒ Etter ca. 2 sekunder blinker displayet og den innstilte verdien for kraftbegrensningen for åpnekjøring vises.
2. Trykk og hold programmeringsknappen  inne i 3 sekunder.
  - ⇒ Du kan starte kraft-innlæringskjøringen på nytt når et funksjonslys kommer til syne.
  - ⇒ For å signalisere at drevet befinner seg i modus for kraft-innlæringskjøring, vises tallet **0** i displayet
3. Gjennomfør en kraft-innlæringskjøring som beskrevet i kapittel „Kraft-innlæringskjøring“.

### 5.7.3 Meny 7: Innstille lystider

1. Velg menyen **7**.
  - ⇒ Etter ca. 2 sekunder blinker displayet og den innstilte verdien for lystiden vises.
2. Tilpass innstillingen om nødvendig ved hjelp av knappene  .

Verdi	Lystid i sekunder
0	ingen
1	20
2	40
3*	60
4	90
5	120
6	150
7	180
8	210
9	personlig innstilling via Bluetooth-app
*Fabrikkinnstilling	



3. Trykk på programmeringsknappen .
  - ⇒ Menyene **0** vises.

## 5.7.4 Meny 8: Porttypeinnstilling



### HENVISNING

Etter endring av porttype må kraft-innlæringskjøringen utføres på nytt.

Ved å stille inn porttypen optimaliserer du kraftbegrensningen samt bevegelsesprosessen til porten.

1. Velg menyen .
  - ⇒ Etter ca. 2 sekunder blinker displayet og den innstilte verdien vises.
2. Velg porttype ved hjelp av knappen  .

Verdi	Porttype
0*	Standard
1	lett port ( $\leq 100$ kg)
2	tung port ( $\leq 100$ kg)
3	Sideseksjonsport (maksimal hastighet 70 %)
4	Sideseksjonsport (maksimal hastighet 100 %)
9	personlig innstilling via Bluetooth-app
*Fabrikkinnstilling	

3. Trykk på programmeringsknappen .
  - ⇒ Meny  vises.



## 5.7.5 Meny 9: automatisk lukking

### ⚠ ADVARSEL

#### Støt- og klemfare ved porten!







Automatisk lukking av porten medfører fare for personskade.



- Installer en lysport i forbindelse med funksjonen „automatisk lukking“.

### HENVISNING



Den automatiske lukkingen blir avbrutt etter 5 lukkeprosesser hvis nedre endeosisjon ikke nås på grunn av brudd på strålen i lysporten.

Funksjonen „automatisk lukking“ gjør at porten lukker seg igjen etter å ha nådd øvre endeosisjon, og etter en „åpnings-“ og „forvarslingsstid“ (når denne er stilt inn i menyen ).

1. Velg menyen .
  - ⇒ Etter ca. 2 sekunder blinker indikatoren og innstillingen for driftsmodus vises.
2. Tilpass innstillingen om nødvendig ved hjelp av knappene  .



Verdi	automatisk lukking
0*	Avslått - ingen automatisk lukking
1	slått på - en impuls fører alltid til at porten åpner seg. Etter utløp av åpnings- og forvarslingsstiden (innstilling i meny  og  ) lukkes porten automatisk. Et brudd på strålen i lysporten under lukkingen stopper bevegelsen og endrer retning. Dette har ingen effekt under åpning av porten. En impuls i løpet av åpnings- eller forvarslingsstiden fører til at begge disse starter å telle på nytt. Et brudd på strålen i lysporten (LS2) under forvarslingsstiden fører også til at åpnings- og forvarslingsstiden starter igjen. Et brudd på strålen i lysporten (LS2) under åpningstiden har ingen innvirkning.
2	slått på - funksjonen er lik som ved innstillingsverdi 1. En impuls i løpet av åpnings- eller forvarslingsstiden fører til at begge disse starter å telle på nytt. Et brudd på strålen i lysporten (LS2) under åpningstiden fører til tidlig avslutning av åpningstiden, og forvarslingsstiden starter. Et brudd på strålen i lysporten (LS2) under forvarslingsstiden fører til at forvarslingsstiden starter på nytt.
3	slått på - funksjonen er lik som ved innstillingsverdi 1. En impuls under åpningstiden fører til tidlig avslutning av åpningstiden, og til at forvarslingsstiden starter. En impuls under forvarslingsstiden fører til at forvarslingsstiden starter på nytt. Et brudd på strålen i lysporten (LS2) under åpningstiden har ingen innvirkning. Et brudd på strålen i lysporten (LS2) under forvarslingsstiden fører til at forvarslingsstiden starter på nytt.

\*Fabrikkinnstilling



3. Trykk på programmeringsknappen .
  - ⇒ Meny  vises.

## 5.7.6 Meny A: Åpningstid





Menyen  (forvarslingsstid) vises kun når en verdi  $> 0$  er satt i menyen  (Automatisk lukking).

Når døren når øvre endeosisjon ved åpning, angir „forvarslingsstiden“ tidsperioden som porten forblir i den øvre endeosisjonen. Etter at den innstilte tiden er utløpt blir funksjonen „automatisk lukking“ utført.

1. Velg menyen .
  - ⇒ Etter ca. 2 sekunder blinker indikatoren og innstillingen for driftsmodus vises.
2. Still inn ønsket forvarslingsstid ved hjelp av knappen  .

Verdi	Forvarslingsstid i sekunder	Verdi	Forvarslingsstid i sekunder
0*	10	5	150
1	30	6	180
2	60	7	210
3	90	8	240
4	120	9	personlig innstilling via Bluetooth-app
*Fabrikkinnstilling			



3. Trykk på programmeringsknappen .
  - ⇒ Meny  vises.

### 5.7.7 Meny C: Advarselstid



Advarselstiden angir tiden før drevet begynner å bevege seg etter et startsignal. I tillegg blinker LED-lyset i løpet av denne tiden. Videre blir utgangsspenningen på 24 V aktivert hvis TAM-funksjonen ikke er stilt inn i menyen  (utgang 24 V).





Hvis en sikkerhetsinnretning blir utløst i løpet av forvarslingstiden (f. eks. en lysport), vil oppstartsprosessen bli avbrutt.

1. Velg menyen .
  - ⇒ Etter ca. 2 sekunder blinker displayet, og den innstilte verdien vises.
2. Tilpass innstillingen om nødvendig ved hjelp av knappene  .



Verdi	Forvarslingsstid i sekunder	effektiv i bevegelsesretningen
0*	0	
1	3	ÅPNE og LUKKE
2	10	ÅPNE og LUKKE
3	3	ÅPNE
4	10	ÅPNE
5	3	LUKK
6	10	LUKK
9	personlig innstilling via Bluetooth-app	
*Fabrikkinnstilling		

3. Trykk på programmeringsknappen .
  - ⇒ Menyene  vises.

### 5.7.8 Meny H: Innstillinger STOPP-A (kontakt for integrert dør)





1. Velg menyen .
  - ⇒ Etter ca. 2 sekunder blinker displayet og den innstilte verdien vises.
2. Tilpass innstillingen om nødvendig ved hjelp av knappene  .

Verdi	Beskrivelse
0*	Tilkobling av en ENS-S 8200 til klemme G
1	Tilkobling av en kortslutningsbro eller en ENS-S 1000 til klemme G
*Fabrikkinnstilling	

3. Trykk på programmeringsknappen .
  - ⇒ Tallet  vises.



## 5.8 Avanserte spesialinnstillinger

### 5.8.1 Åpne menyen „Avanserte spesialinnstillinger“

1. For å komme til menyen for avanserte spesialinnstillinger holdes programmeringstasten  inne i ca. 3 sekunder.  
⇒ Tallet **3** vises.
2. Trykk nok en gang på programmeringsknappen .  
⇒ Tallet **4** vises.
3. Hold programmeringstasten  inne på nytt, i ca. 3 sekunder.  
⇒ Tallet **5** vises.
4. Trykk gjentagende ganger på programmeringstasten  til bokstaven **H** vises.
5. Hold programmeringstasten  inne på nytt, i ca. 3 sekunder.  
⇒ Det første menyvalget **U** for avanserte spesialinnstillinger vises.

### 5.8.2 Meny U: Utgang 24 V

Innstillingen i denne menyen angir tiden 24 V-utgangen forblir aktivert etter en portbevegelse.

1. Velg menyen **U**.  
⇒ Etter ca. 2 sekunder blinker displayet og den innstilte verdien vises.
2. Tilpass innstillingen om nødvendig ved hjelp av knappene  .

Verdi	Driftssyklus 24 V i sekunder
0*	0
1	20
2	40
3	60
4	90
5	120
6	150
7	180
8	TAM (port-åpen-melding): 24 Volt er aktivert så lenge porten ikke er lukket
9	personlig innstilling via Bluetooth-app
*Fabrikkinnstilling	

3. Trykk på programmeringsknappen .  
⇒ Menyene **U** vises.

### 5.8.3 Meny d: Utgang 230 V

Denne menyen gir tidsperioden for hvor lenge 230 V-utgangen forblir aktivert etter en bevegelse.

1. Velg menyen **d**.  
⇒ Etter ca. 2 sekunder blinker displayet og den innstilte verdien vises.
2. Tilpass innstillingen om nødvendig ved hjelp av knappene **▲** **▼**.

Verdi	Driftssyklus 230 V i sekunder
0	0
1	20
2	40
3*	60
4	90
5	120
6	150
7	180
8	210
9	personlig innstilling via Bluetooth-app
*Fabrikkinnstilling	

3. Trykk på programmeringsknappen .  
⇒ Meny **F** vises.

### 5.8.4 Meny F: Radiolukkeant

Du kan koble til en ekstern radiolukkeant (tilbehør). I denne menyen justeres egenskapene til den eksterne radiolukkeanten og overvåkingen av den integrerte døren.

1. Velg menyen **F**.  
⇒ Etter ca. 2 sekunder blinker displayet og den innstilte verdien vises.
2. Tilpass innstillingen om nødvendig ved hjelp av knappene **▲** **▼**.

Verdi	Sikkerhtesinnang 1 (lukkekant)	Sikkerhtesinnang 2 (integrert dør)
0*	ingen radiolukkeantfunksjon	
1	visuell lukkekantsikring	Tilkobling av en ENS-S 8200
2	visuell lukkekantsikring	Kortslutningsvern
3	8K2 lukkekantsikring	Tilkobling av en ENS-S 8200
4	8K2 lukkekantsikring	Kortslutningsvern
*Fabrikkinnstilling		

3. Trykk på programmeringsknappen .  
⇒ Tallet **0** vises.

## 5.9 Gjenopprette fabrikkinnstillinger

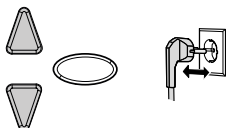

Ill. 13: Fabrikkinnstillinger

1. Trykk samtidig på tastene  og .
2. Hold inne begge knappene i ca. 3 sekunder mens du trekker ut støpselet og setter det inn igjen.

## 5.10 Syklusteller

Syklustelleren lagrer hvor mange åpne/lukke-kjøringer drevet utfører. For å lese av tellerstanden, holder du knappen  på styreapparatet inne i ca. 3 sekunder til en verdi vises.

Siffervisningen angir tallene fra den høyeste desimalen til den laveste, etter hverandre. Til slutt vises tallrekkefølgen vannrett strek på displayet, for eksempel: 3456 bevegelser, 3 4 5 6 -.

## 6 Første gangs idriftsettelse

For en sikker og feilfri portåpnerfunksjon er det avgjørende at alle deler er montert i henhold til monteringsanvisningen. Etter fullført montering og programmering er det viktig å kontrollere at garasjeportdrevet og garasjeporten fungerer sikkert og feilfritt, ved å utføre alle betjeningsfunksjoner. Garasjeportanlegget er klar til drift dersom alle betjeningsfunksjoner kan utføres korrekt og alle sikkerhetsinnretninger fungerer som de skal.

For å kontrollere den eksisterende kontakten til den integrerte døren, gjør som følger:

Åpne den integrerte døren når drevet er koblet inn. Displayet til styreapparatet viser tallet .

Vær også oppmerksom på følgende anvisninger for igangsetting:

- Installasjonsbedriften er forpliktet til å overlevere fullstendig utfyllt oppstartsprotokoll (se kapittel „Kontrollister“) til betjeneren/eieren før anlegget settes i drift. Dette gjelder også manuelt betjente porter.
- Betjeneren/eieren er forpliktet til å oppbevare oppstartsprotokollen samt portanleggets kontroll- og servicebevis (se kapittel „Kontrollister“) sammen med garasjeportens dokumentasjon på en sikker måte i hele anleggets levetid.
- Endringer på garasjeportdrevet må godkjennes av produsenten. Godkjente endringer på garasjeportmotoren må dokumenteres.

## 7 Drift

### 7.1 Sikkerhetshenvisninger for drift

Ta hensyn til følgende sikkerhetshenvisninger for driften:

- Alle brukere må være instruert i bruken av garasjeporten og kjent med gjeldende sikkerhetsforskrifter.
- På stedet der produktet brukes, må gjeldende lokale forskrifter for forebygging av ulykker og generelle sikkerhetsbestemmelser overholdes.
- Håndsenderen må oppbevares utilgjengelig for barn.

#### ADVARSEL



#### **Støt- og klemfare på grunn av portens bevegelse!**

Åpnings- og lukkeprosessene må overvåkes.

- Garasjeporten må kunne sees fra stedet der betjeningen foretas.
- Pass på at ingen personer eller gjenstander befinner seg i garasjeportens bevegelsesområde.

### 7.2 Åpne og lukke garasjeporten (i normaldrift)

Garasjeporten kan brukes med forskjellige styreenheter (håndsender, nøkkelbryter osv.) I denne monterings- og bruksanvisningen beskrives kun styring med håndsender. Andre styreenheter fungerer på tilsvarende måte.

1. Trykk kort en gang på tasten på håndsenderen. Avhengig av posisjonen kjører garasjeporten til stillingen ÅPNE eller LUKKE.
2. Trykk ev. en gang til på tasten på håndsenderen for å stoppe garasjeporten.
3. Trykk ev. en gang til på tasten på håndsenderen for å kjøre garasjeporten tilbake til utgangsposisjonen.



En knapp på håndsenderen kan programmeres med funksjonen „Arbeidsllys“. Lyset kan dermed slås på og av med håndsenderen uavhengig av portens bevegelse. Etter 4 minutter slukkes lyset automatisk.

## 7.3 Åpne og lukke garasjeporten manuelt

### ⚠ ADVARSEL



### Støt- og klemfare på grunn av portens ukontrollerte bevegelse!

Ved manuell bevegelse av portene (når drevet er frakoblet) kan de bevege seg ukontrollert, spesielt hvis justeringen ikke er riktig eller portfjærene er skadet.

- Ta kontakt med den ansvarlige leverandøren/produzenten hvis du oppdager at porten ikke er riktig balansert.

### HENVISNING

Under installasjonen av systemet ble låseelementer på garasjeporten demontert. Disse må monteres igjen hvis garasjeporten skal betjenes manuelt i et lengre tidsrom. Kun på denne måten kan garasjeporten låses i lukket tilstand.

### HENVISNING

Kulen skal henge maksimalt 1,80 m over gulvet.

Mens du stiller inn garasjeporten eller også ved strømbrudd kan garasjeporten åpnes og lukkes manuelt.

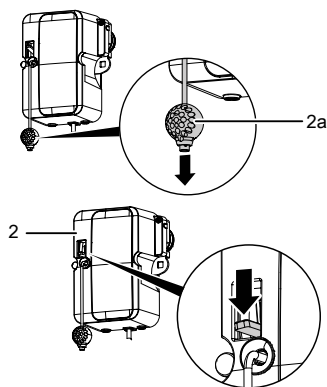

### III. 14: Låse og låse opp drev

Trekk i kulen (2a) for varig opplåsning av drevet.

Verdien „8“ vises i styreapparatets display. Garasjeporten kan nå betjenes manuelt.

Trykk armen på motorhodet (2) nedover for å låse drevet i hvilken som helst posisjon.



## 7.4 Styr garasjeporten til posisjonene ÅPEN eller LUKKET (flere driftsmoduser)

### 7.4.1 Kjør garasjeporten til ÅPEN-posisjonen

Du kan styre garasjeporten mot ÅPEN-posisjonen ved hjelp av en håndsender eller en APP.

- Dersom porten befinner seg i nedre endevisjon, eller i en mellomvisjon, vil en ÅPNE-kommando bevege porten mot den øvre endevisjonen.
- Hvis garasjeporten befinner seg i den øvre endevisjonen eller beveger seg i retning av denne, vil en ÅPNE-kommando ikke ha noen effekt.
- Hvis garasjeporten beveger seg i retning nedre endevisjon, vil en ÅPNE-kommando stoppe porten midlertidig for deretter å bevege porten mot posisjonen ÅPEN.

### 7.4.2 Kjør garasjeporten til LUKKET-posisjonen

Du kan styre garasjeporten til LUKKET-posisjonen ved hjelp av en håndsender eller en APP.

- Dersom porten befinner seg i øvre endevisjon, eller i en mellomvisjon, vil en LUKKE-kommando bevege porten mot den nedre endevisjonen.
- Hvis garasjeporten befinner seg i den nedre endevisjonen eller beveger seg i retning av denne, vil en LUKKE-kommando ikke ha noen effekt.
- Dersom porten beveger seg mot øvre endevisjon fører en LUKKE-kommando til at porten stopper opp.

## 7.5 Opprette forbindelse til trådløs modul

**FARE**



**Fare på grunn av elektrisk spenning!**

Fare for strømstøt som kan medføre død ved å berøre spenningsførende deler.

Trekk alltid ut støpselet ved arbeid på drevet!

Hvis det er montert en trådløs modul, finner du frekvensen som beskrevet nedenfor:

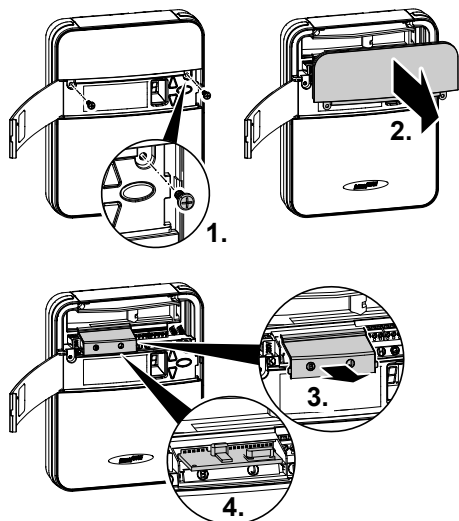

III. 15: Åpne drevhodets deksel og velg trådløs modul

1. Åpne betjeningsluken på drevhodet.
2. Bestem radiofrekvensen ved å bruke typebetegnelsen på etiketten til den trådløse modulen og den relevante informasjonen i kapittelet „Tekniske data“.

433 MHz

12345

**TRX-433**

202005

III. 16: Etikett med typebetegnelsen til den trådløse modulen

3. Lukk betjeningsluken igjen.

## 8 Feil og forstyrrelser

### 8.1 Feilsøking



#### Støt- og klemfare på grunn av portens ukontrollerte bevegelse!



Dersom drevet er frakoblet eller portfjærene er skadet under feilsøking, kan porten bevege seg ukontrollert.













- Trekk alltid ut støpselet ved arbeid på drevet!
- Sikre porten mot ukontrollerte bevegelser.

Feil	Mulige årsaker	Retting
Porten lukker/åpner seg ikke fullstendig.	Portmekanismen har endret seg.	Sørg for å kontrollere porten.
	Lukke-/åpnekraften er innstilt for svak.	Utføre kraftinnstilling, se kapittel "Meny „5 + 6“.
	Endeposisjonen ikke innstilt riktig.	Sørg for å innstille kraftinnstillingen på nytt.
Etter lukking åpner porten seg igjen en spalte.	Porten var blokkert kort før lukkingsposisjonen.	Fjern hindringer.
	Endeposisjonen ikke innstilt riktig.	Sørg for å innstille endeposisjonen LUKKE på nytt.
Drevet går ikke selv om motoren går.	Drevet er låst opp.	Lås drevet igjen, se kapittel „Åpne og lukke garasjeporten manuelt“.
Porten reagerer ikke på håndsenderens impulsgiving - men imidlertid på betjening av taster eller andre impulsgivere.	Batteriet i håndsenderen er tomt.	Forny batteriet i håndsenderen.
	Antennen er ikke tilgjengelig eller ikke innrettet.	Sett inn / rett inn antennen.
	Ingen håndsender er programmert.	Programmere håndsender, se „Meny 1“.
Porten reagerer ikke på håndsenderens impulsgiving eller på andre impulsgivere.	Se diagnoseanvisningen.	Se diagnoseanvisningen.
For liten rekkevidde på håndsenderen.	Batteriet i håndsenderen er tomt.	Forny batteriet i håndsenderen.
	Antennen er ikke tilgjengelig eller ikke innrettet.	Sett inn / rett inn antennen.
	Bygning skjærer for mottakssignalet.	Koble til ekstern antenne (tilbehør).
Tannremmen eller drevet lager støy.	Tannremmen er tilsmusset.	Rengjør tannremmen. Spray den med silikon (ikke bruk oljeholdige midler).
	Tannremmen er strammet for mye.	Slakk tannremmen.

**HENVISNING**
**Feil på strømkabelen**

Dersom strømkabelen til dette produktet blir skadet, må den byttes ut av produsenten, deres kundeservice eller andre kvalifiserte personer for å unngå farer.

## 8.2 Diagnosevisning

Verdi	Tilstand	Diagnose/hjelp
	Garasjeporten åpnes.	
	Garasjeporten lukkes.	
	Garasjeporten har nådd endeposisjonen LUKKET.	
	Garasjeporten har nådd endeposisjonen ÅPEN.	
	Garasjeporten står mellom endeposisjonene ÅPEN og LUKKET.	
	Garasjeporten står i luftstilling.	
	Verdien „0“ vises, og slukker neste gang porten åpnes og lukkes.	Drev i modusen kraft-innlæringskjøring. Obs: I denne modusen utføres ikke en kraftovervåking av drevet.
	Verdien „0“ vises fortsatt.	Kraft-innlæringskjøringen er ikke avsluttet, og må gjentas. Motstanden i en av endeposisjonene er muligens for høy. Still inn endeposisjonene på nytt.
	Garasjeporten åpner eller lukker ikke.	Brudd på STOPP-A-tilkoblingen eller utløsning av den eksterne sikkerhetsinnretningen (f.eks. integrert dør).
	Garasjeporten lukker ikke.	Brudd på STOPP-B-tilkoblingen eller utløsning av den eksterne sikkerhetsinnretningen (f.eks. lysport).
	Portinnstilling og innlæringskjøring ikke avsluttet riktig/fullstendig.	Åpne meny 3 og 4, korrigér innstillingene, avslutt innlæringsprosessen.
	Kontinuerlig signal ved inngangen til tilkoblingsklemme F.	Startsignalet ble ikke gjenkjent, eller kontinuerlig impuls (f.eks. knappen sitter fast).
	Den innstilte strekningen er for lang.	Still inn en ny strekning i meny 3 og 4.

Verdi	Tilstand	Diagnose/hjelp
<b>B</b>	Lukkekontaksikringen er utløst	Kontroller lukkekontaksikringen og ledningene til radiolukkeanten. Kontroller innstillingen i meny F.
<b>7</b>	Den innstilte strekningen er for kort.	Still inn strekningen på nytt i meny 3 und 4.
<b>8</b>	Drevet er nødåpnet, eller kontakt for integrert dør er aktivert.	Lås motorhodet igjen, eller sjekk kontakt for integrert dør.
<b>9</b>	Intern feil	Oppstutte feil under selvtest. Dra ut støpselet, og stikk det inn igjen etter ca. 10 sekunder.
<b>b</b>	Endeposisjonskontroll har oppdagat et uautorisert forsøk på å åpne i LUKKET posisjon.	Meldingen vil bli slettet med neste ordinære kjøring.
<b>c</b>	Feil på lysbarriere. Garasjeporten åpner og lukker seg ikke.	Kontroller lysbarrieren og ledningene til lysbarrieren.
<b>E</b>	Motoren står stille.	Motoren går ikke. La en spesialist utføre reparasjon av motoren.
<b>F</b>	Elektronisk brems lukket. Garasjelys slukkes ikke.	Drev trekkes fra øvre sluttposisjon. Kontroller garasjeporten og fjærene. Still inn nedre sluttposisjon lavere.
<b>H</b>	Dørkontakttesten var mislykket.	Kontroller ledningen og klemmeforbindelsen til dørkontakten.
<b>L</b>	Feil på lysport	Kontroller ledningene til lysporten.
<b>u</b>	Feriesperren aktivert. Garasjeporten åpner seg ikke.	Skyvebryteren SafeControl/Signal 112 i posisjon PÅ. Tilbakestille.

## 9 Service/kontroll

### 9.1 Merknader til service/kontroll

#### HENVISNING

Av hensyn til sikkerheten må portanlegget testes etter behov – minst én gang i året – i henhold til portanleggets kontrolliste i kapittelet „Kontrollister“. Kontrollen kan utføres av en kvalifisert fagkyndig eller spesialisert bedrift.

#### HENVISNING

Etter hver inspeksjon må mangler som oppdages rettes.

- Samtlige inspeksjons- og vedlikeholdsarbeider skal dokumenteres i portanleggets vedlagte kontroll- og servicebevis (se kapittel „Kontrollister“).
- Inspeksjons- og serviceintervallene som er oppgitt av produsenten må overholdes.
- Ved ufagmessig utførelse av de foreskrevne inspeksjons- og vedlikeholdsarbeidene opphører enhver produsentgaranti.
- Endringer på garasjeportdrevet må godkjennes av produsenten. Godkjente endringer på garasjeportmotoren må dokumenteres.

### 9.2 Månedlig kontroll av kraftbegrensningen

Den integrerte kraftutkoblingen testes automatisk i en endeoposisjon eller ved gjeninnkobling.

#### ADVARSEL

#### Klemfare på porten!



Hvis innstillingen for kraftbegrensningen stilles inn for høyt er det fare for at personer kan skades.

- Kraften på hovedlukkekanten må ikke overstige 400 N i maksimalt 750 ms!

Kontroller kraftbegrensningen hver måned som beskrevet i kapittelet „Kontroll av kraftbegrensningen“, og dokumenter dette som beskrevet i kapittelet „Portanleggets kontroll- og servicebevis“.

## 9.3 Kontrollister

### 9.3.1 Oppstartsprotokoll

Eier/betjener:	
Sted:	
<b>Drevdata</b>	
Produsent:	
Drevtype:	
Driftsmodus:	
Produksjonsdato:	
<b>Portopplysninger</b>	
Type:	
Serienummer:	
Konstruksjonsår:	
Mål:	
Vekt dørblad:	
<b>Installasjon, første gangs idriftsettelse</b>	
Firma, installasjonsbedrift:	
Navn, installasjonsbedrift:	
Dato for første gangs idriftsettelse:	
Underskrift:	
<b>Annet:</b>	
<b>Endringer:</b>	

### 9.3.2 Portanleggets kontrolliste

Anleggets utstyr/kontroll dokumenteres med en hake under idriftsettelsen.

Nr.	Komponent	tilgjengelig?	Kontrollpunkt	Merknad
1.0	<b>Garasjeport</b>			
1.1	Manuell åpning og lukking		Går anlegget lett	
1.2	Fester / pluggforbindelser		Tilstand / sitter de godt fast	
1.3	Bolter / ledd		Tilstand/smøring	
1.4	Ruller / rullholdere		Tilstand/smøring	
1.5	Pakninger / slepekontakter		Tilstand / sitter de godt fast	
1.6	Portrammer / portføring		Innretning/feste	
1.7	Dørblad		Innretning/tilstand	
2.0	<b>Vekt</b>			
2.1	Fjærer		Tilstand / sitter de godt fast / innstilling	
2.1.1	Fjærbånd		Tilstand	
2.1.2	Fjærbruddsikring		Tilstand / typeskilt	
2.1.3	Sikkerhetsinnretninger (fjærforbindelse, ...)		Tilstand / sitter de godt fast	
2.2	Vaiere		Tilstand / sitter de godt fast	
2.2.1	Vaierfeste		Tilstand / sitter de godt fast	
2.2.2	Vaiertrommel			
2.3	Fallsikring		Tilstand	
2.4	Rundløp T-aksel		Tilstand	
3.0	<b>Drev / styring</b>			
3.1	Drev/løpeskinne/konsoll			
3.2	Elektrisk kabel/plugg			
3.3	NØD-opplåsing		Funksjon/tilstand	
3.4	Styreapparat, trykknapper/håndsener		Funksjon/tilstand	
3.5	Endeutkobling		Tilstand/posisjon	
4.0	<b>Klemme- og skjæresikring</b>			
4.1	Kraftbegrensning		Stopp og reversere	
4.2	Beskyttelse mot løfting av personer		Dørbladet stopper ved 20 kg ekstra belastning	
4.3	Omgivelsesbetingelser		Sikkerhetsavstander	



Nr.	Komponent	tilgjengelig?	Kontrollpunkt	Merknad
5.0	<b>Andre innretninger</b>			
5.1	Låsing/lås		Funksjon/tilstand	
5.2	Integrert dør		Funksjon/tilstand	
5.2.1	Kontakt for integrert dør		Funksjon/tilstand	
5.2.2	Portlukker		Funksjon/tilstand	
5.3	Trafikkontroll		Funksjon/tilstand	
5.4	Lysporter		Funksjon/tilstand	
5.5	Lukkeantsikring		Funksjon/tilstand	
6.0	<b>Dokumentasjon betjener / eier</b>			
6.1	Typeskilt / CE-merking		Fullstendig/lesbar	
6.2	Samsvarserklæring portanlegg		Fullstendig/lesbar	
6.3	Installasjon, drift og service		Fullstendig/lesbar	

### 9.3.3 Portanleggets kontroll- og servicebevis

Dato	Gjennomførte arbeider / nødvendige tiltak	Kontroll gjennomført	Feil er rettet
		Underskrift / firmaadresse	Underskrift / firmaadresse

## 10 Rengjøring/pleie

### FARE



#### **Fare på grunn av elektrisk spenning!**

Hvis drevet kommer i kontakt med vann, er det fare for å få et elektrisk støt!

Bruk ikke vann eller flytende midler ved rengjøring.

### ADVARSEL



#### **Støt- og klemfare på grunn av uønskede bevegelser fra porten!**

Ved rengjøring av styreapparatet er det fare for at en utilsiktet portbevegelse blir utløst.

- Koble strømmen fra styringsapparatet ved å trekke nettpluggen ut av stikkontakten.

Ved behov tørkes drevet av med en tørr fille.

## 11 Demontering/kassering

### 11.1 Demontering

Demontering gjøres i omvendt rekkefølge i forhold til monteringsanvisningen i kapittelet **Installasjon**.

### 11.2 Avhending

Før avhending må du demontere portanlegget og ta det fra hverandre i de enkelte materialgruppene:

- Plast
- Ikke jernholdige metaller (f.eks. kobberskrap)
- Elektrokrap (motorer)
- Stål

Materialene avhendes i henhold til gjeldende nasjonale lover. Emballasjemateriell må alltid avhendes på en miljøvennlig måte og i henhold til gjeldende lokale forskrifter.



■ Symbolet med en gjennomkrysset søppelbøtte på gamle elektro- og elektronikkapparater betyr at disse ikke må kastes sammen med husholdningsavfallet ved utgangen av sin levetid. Det er i din nærhet innsamlingssteder for gamle elektro- og elektronikkapparater der du kan levere disse gratis. Adressen finner du i by- eller kommuneforvaltningen der du bor. Med den atskilte innsamlingen av utbrukte elektro- og elektronikkapparater skal gjenbruk, resirkulering eller andre former for gjenbruk av utbrukte apparater muligjgjøres, noe som forhindrer negative konsekvenser for miljøet og menneskenes helse under avhendingen av farlige stoffer som eventuelt er i apparatene.



Batterier og akkumulatører må ikke kastes sammen med husholdningsavfallet, men innen EU leveres til mottaksstasjoner for spesialavfall – i henhold til EUs direktiv 2006/66/ EG fra 6. september 2006 om batterier og akkumulatører. Vennligst avhend batterier og akkumulatører i henhold til gjeldende lovmessige bestemmelser.

## 12 Garantibestemmelser

Vennligst ta hensyn til at anleggets virkeområde utelukkende er privat bruk. Under privat bruk forstår vi maks. 10 sykluser (åpne/lukke) per dag. Den fullstendige teksten i garantibestemmelsen finnes under følgende internettadresse:

<https://www.novoferm.de/garantiebestimmung>

## 13 Samsvars- og monteringserklæring

### 13.1 Monteringserklæring i henhold til EUs Maskindirektiv 2006/42/EG

#### Produsentens monteringserklæring (oversettelse av originalen)

for montering av en ufullstendig maskin i henhold til EUs Maskindirektiv 2006/42/EF, vedlegg II del 1 avsnitt B

Herved erklærer vi at den nedenfor betegnede ufullstendige maskinen - så langt det er mulig mht. leveringsomfanget - er i samsvar med de grunnleggende kravene i EU-maskindirektivet. Den ufullstendige maskinen er kun bestemt for montering i et portanlegg for å danne, i henhold til EUs Maskindirektiv, en fullstendig maskin. Portanlegget må kun settes i drift når det er fastsatt at det totale anlegget oppfyller bestemmelsene i EU-maskindirektivet og når EU-samsvarserklæringen foreligger i henhold til vedlegg II A. Videre erklærer vi at de spesielle tekniske underlagene for denne ufullstendige maskinen ble laget iht. vedlegg VII del B, og vi forplikter oss, ved begrunnet forespørsel, til å overlevere disse via vår dokumentasjonsavdeling til de ansvarlige instansene i de enkelte statene.

Produktmodell / produkt:	NovoPort® Speed
Produkttype:	Garasjedørdrev
Produksjonsår fra:	03/2023
Relevante EF-/EU-direktiver:	2014/30/EU 2011/65/EU RoHS-direktiv, inklusiv vedlegg II iht. (EU) 2015/863
Overholdte krav fra MRL 2006/42/EG, vedlegg I del 1:	1.1.2, 1.1.3, 1.1.5, 1.2.1, 1.2.2, 1.2.3, 1.2.4, 1.2.5, 1.2.6, 1.3.2, 1.3.4, 1.5.1, 1.5.2, 1.5.4, 1.5.5; 1.5.6, 1.6.1, 1.6.2, 1.6.3; 1.7
Anvendte harmoniserte standarder:	EN ISO 12100:2010; EN ISO 13849-1:2015, PL "C" kat. 2; EN 60335-1:2012/AC:2014; EN 60335-2-95:2015-01/A1:2015-06; EN 61000-6-3:2007/A1:2011; EN 61000-6-2:2005/AC:2005
Spesielle anvendte tekniske normer og spesifikasjoner:	DIN EN 12453:2022; EN 300220-1:2017-05; EN 300220-2:2017-05; EN 301489-1:2017
Produsent og navnet til den ansvarlige for den tekniske dokumentasjonen:	Novoform tormatic GmbH Eisenhüttenweg 6 44145 Dortmund
Sted og dato for utstedelse:	Dortmund, 29.11.2022



Dr. René Schmitz, direktør

### 13.2 Samsvarserklæring i henhold til direktiv 2014/53/EU

Det integrerte radiosystemet tilsvarer direktivet 2014/53/EU. Den fullstendige teksten i samsvarserklæringen finnes under følgende internettadresse:  
<https://www.tormatic.de/dokumentation/>









**Novofern tormatic GmbH**  
Eisenhüttenweg 6  
D-44145 Dortmund